

Gravimetric dosing / Дозирование по весу

Dosing and filling semiautomatic machines / Полуавтоматы дозирочно-наполнительные	
PRK series, type PRK.02, PRK.02M, PRK.021, PRK.022 / Серии ПРК, типа ПРК.02; ПРК.02М; ПРК.021; ПРК.022	4-5
PRK series, type PRK.01, PRK.01M / Серии ПРК, типа ПРК.01, ПРК.01М	6
PRK series, type PRK.11 / Серии ПРК, типа ПРК.11	7
PRK series, type PRK.11-01 / Серии ПРК, типа ПРК.11-01	8-9

Volumetric dosing / Дозирование по объёму

Batchers series, type PRK.02, PRK.03, PRK.04, PRK.06 / Дозаторы серии ПРК, типа ПРК.02, ПРК.03, ПРК.04, ПРК.06	10
Dosing and filling semiautomatic machines PRK series, type PRK.03, PRK.04, PRK.06, PRK.06M, PRK.08, PRK.08M, PRK.50, PRK.50M / Серии ПРК, типа ПРК.03, ПРК.04, ПРК.06, ПРК.06М, ПРК.08, ПРК.08М, ПРК.50, ПРК.50М	11
Dosing and filling semiautomatic machines PRK series, type PRK.06B, PRK.06BM, PRK.08A, PRK.08B, PRK.08BM, PRK.50B, PRK.50BM / Серии ПРК, типа ПРК.06Б, ПРК.06БМ, ПРК.08А, ПРК.08Б, ПРК.08БМ, ПРК.50Б, ПРК.50БМ	12-14
Mini system for filling and corking PRK.081 and PRK.501 / мини-линии розлива и закупорки ПРК.081 и ПРК.501	15
Automatic Mini system PRK.501-01 / Автоматическая Мини-Линия ПРК.501-01	16
Automatic Mini system PRK.081-01 / Автоматическая Мини-Линия ПРК.081-01	17
Automatic system LR.1 / Автоматическая линия ЛР.1	18
Automatic system LR.2 / Автоматическая линия ЛР.2	19
Automatic system LR.2M / Автоматические линии ЛР.2М	20
Automatic system LR.2N / Автоматическая линия ЛР.2Н	21
Automatic system LR.4 / Автоматическая линия ЛР.4	22-23
Automatic system LR.5 / Автоматическая линия ЛР.5	24-25
Automatic system LR.7 / Автоматическая линия ЛР.7	26

New / новинка

Filling and corcing Line LR.10 / Автоматическая линия ЛР.10	27
---	----

Additional equipment / Укупорочное и завинчивающее оборудование

Devices for corcing of container of UT series, type UT.01, UT.02, UT.03 UT.04, UT.05 / Устройства укупоривания тары серии УТ типа УТ.01, УТ.02, УТ.03, УТ.04, УТ.05	28
---	----

Labeling machines / Эtiquетировочное оборудование

Labeling machine, ETM type / Машина этикетировочная модели ЭТМ	29
UNE Series / Серии УНЭ	30-31

Pump filter stations / Фильтровально-насосные станции

FNS series / Серии ФНС	32
Liquid filtration system / Система фильтрации жидкости	33

Technological complex / Технологический комплекс

For producing, dosing and packing some products of high viscosity / По изготовлению, фасовке и дозированию особовязких продуктов	34
Filling equipment to work in technicological complex / Фасовочное оборудование для работы в составе технологического комплекса	35
Mixer-dissolver, MD series, type MD.500 / Миксер-диссольтвер, серии мд, типа мд.500	36
Machine for pressing-out of liquid and pasty products / PF series, press PF.500 / Машина для выдавливания жидкихи пастобразных продуктов серии пф, пресс пф.500	37



СЕТЬ

АВАРИЙ

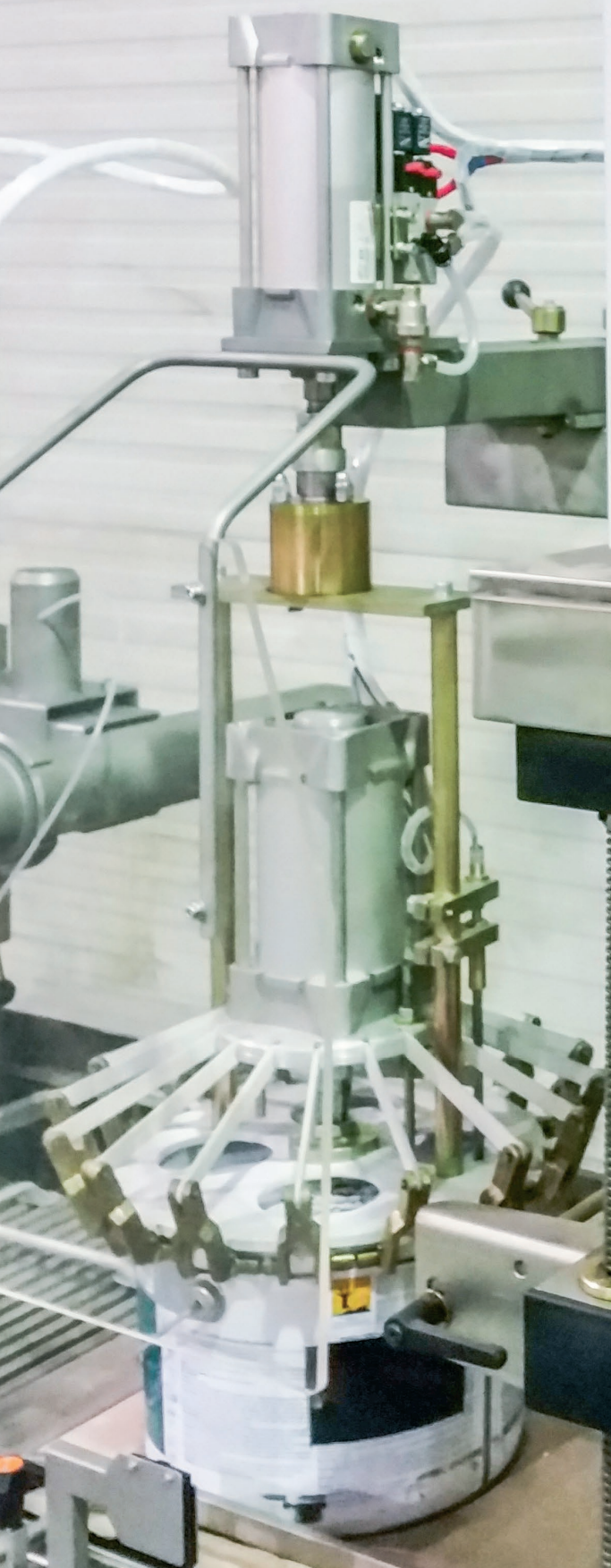
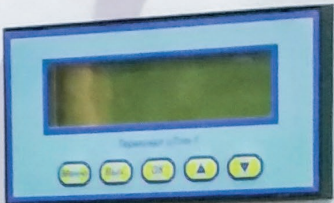



PRK Series, type PRK.02, PRK.02M, PRK.021, PRK.022

INTENDED USAGE

Semiautomatic devices of PRK.02 series are used to fill water dispersive paints, fillers and acrylic primers into polypropylene tare. Weighting by dosing is performed on the weight platform with strain sensors. The control for weighting process is carried out by platform scale, which provides the following functions:

- Calculation for general weight of the product, which has been dosed;
- Calculation for general amount of packages;
- Storage of up to 20 settings of program in the memory ;
- Deduction of tare's weight;
- Correction of doze's weight;
- Regulation of additional filling;
- Automatic start of filling while putting the tare.

**PRK.022
ПРК.022**

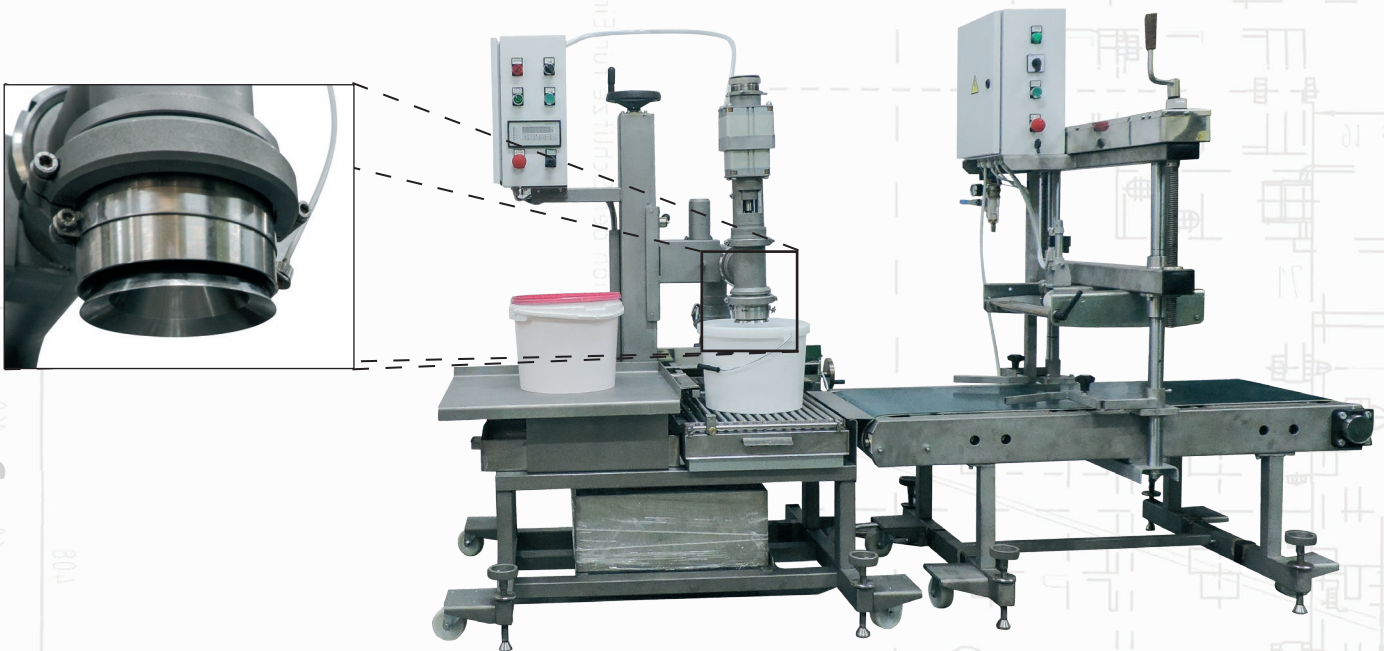

**PRK.022 with CRAB and pump station FNS.01
ПРК.022 с крабом и ФНС.01**



gravimetric / по весу

Серии ПРК, типа ПРК.02; ПРК.02М; ПРК.021; ПРК.022

НАЗНАЧЕНИЕ

Полуавтоматы Серии ПРК.02 (ПРК.02М) – предназначены для расфасовки водно-дисперсионных красок, шпатлевок и акриловых пенящихся грунтов в полипропиленовую тару. Взвешивание при дозировании осуществляется на весовой платформе с тензодатчиком. Управление процессом взвешивания осуществляется промышленным микроконтроллером, который обеспечивает следующие функции:

- Подсчет общего веса отдозированного;
- Подсчет общего числа упаковок;
- Запоминание 20-ти программ настроек;
- Вычитание веса тары;
- Коррекция веса дозы;
- Регулирование долива;
- Автоматический запуск дозирования при установке тары.

ПРК.021
ПРК.021



ПРК.021 with transporter and crab
ПРК.021 со столом-рольгангом +краб



ПРК.021NM-00.00.4020.OR (1ExpIIIT6Gb X)
ПРК.021HM-00.00.4020.OP (1 ExpIIIT6Gb X)

ПРК.021NM-00.00.4020.OR
with transporter

ПРК.021HM-00.00.4020.OP
со столом рольгангом

PRK Series, type PRK.01 / Серии ПРК.01

INTENDED USAGE

Semiautomatic equipment PRK.01 (PRK.01M) series are used for filling liquid, foaming, low viscosity chemical and technical products as well as PF enamel, MA and NC paints, PF and GF primers, organic solvent, white spirit-based impregnations and acryl water-based materials.

НАЗНАЧЕНИЕ

Полуавтоматы серии ПРК.01(ПРК.01М) предназначены для расфасовки жидких, пенящихся, маловязких химических и технических продуктов типа ПФ эмали, МА и НЦ краски, ПФ и ГФ грунты, органические пропитки на основе уайт-спирита, сольвента и водных акриловых материалов.



PRK.01B-00.00.5010.00
ПРК.01Б-00.00.5010.00

PRK.01B-00.00.0030.OR
ПРК.01Б-00.00.0030.OP



FNS.01
ФНС.01



Type PRK Тип	Weight dosage, kg Величина дозы, кг	Dosing error, % (not more) Погрешность, %	Productivity*, cans per hour Производительность*, тара/час			Air consumption, m³/h Расход воздуха, м³/час при давлении 6 бар	Air pressure, bar Давление воздуха, бар**	Power supply, V/Hz/kW Электропитание В/Гц/кВт
			V=1L V=1л	V=5L V=5л	V=10L V=10л			
PRK.021, PRK.022 (water-based paints, $\rho=1.45 \text{ g/cm}^3$) ПРК.021, ПРК.022 (вод краски $\rho=1.45 \text{ г/см}^3$)	1.0 – 30.0 (5.0-60)	1-3 kg $\leq \pm 1.0$ 3-10 kg $\leq \pm 0.5$ 10-30 kg $\leq \pm 0.2$	480	480	480	4-7	6	380/50/0.5
PRK.02M (acryl foaming primers, $\rho=1.00 \text{ g/cm}^3$) ПРК.021М (пенящиеся акриловые грунты $\rho=1.00 \text{ г/см}^3$)	1.0 – 30.0 (5.0-60)		400	240	200	4-7	6	380/50/0.5
PRK.01 (organic-based paints, $\rho=1.15 \text{ g/cm}^3$) ПРК.01 (органические краски $\rho=1.15 \text{ г/см}^3$)	1.0 – 30.0		600	350	150	< 3	6	-
PRK.01M (foaming impregnations, $\rho=0.99 \text{ g/cm}^3$) ПРК.01М (пенящиеся пропитки $\rho=0.99 \text{ г/см}^3$)	1.0 – 30.0		350	240	190	< 3	6	-

* Depends on product characteristics and feeding method.

* Производительность зависит от вязкости продукта и способа подачи его на фасовку. ** Работоспособность сохраняется при давлении до 4 бар.

OPERATION CONDITIONS: Equipment can be completely explosion-proof executed for explosive environment operation.
Условия эксплуатации: в химической и лакокрасочной промышленности во взрывопожароопасных помещениях категории «А» по НПБ 105-2003 с взрывоопасными зонами класса «В-1а» по классификации «ПУЭ».



gravimetric / по весу

PRK Series, type PRK.11 / Серии ПРК.11, типа ПРК.11

INTENDED USAGE

Semiautomatic equipment PRK.11 is used for gravimetric filling of some foaming technical liquids with low and medium viscosity such as polishes, paints, technical oils etc. into containers with narrow neck.

Features

- Semiautomatic equipment is fitted with roller conveyor, L=1200mm;
- Control system of setup and issue of dose with visual weight indicator and choice buttons of preliminary dose weight;
- Filler valve with moving nozzle;
- System of orientation of tare's neck;
- Product to filling is delivered by gravity or gear-type pump;
- Counting of the filled tare;
- Overall dimensions, mm, LxBxH: 3211x1000x2600.

Additional options

- Control module of gear-type pump for changing filling product speed.
- Equipment can be explosion-proof executed.

НАЗНАЧЕНИЕ

Полуавтомат ПРК.11 предназначен для дозирования по весу в тару с узким входным отверстием пенящихся технических продуктов низкой и средней вязкости, таких как лаки, краски, технические масла и прочее.

ОБЩИЕ ХАРАКТЕРИСТИКИ:

- Полуавтомат оснащен подводящим и отводящим рольгангом длиной 1200 мм;
- Система управления установкой и выдачей дозы с визуальным индикатором веса и кнопками выбора предварительного веса дозирования;
- Заливной клапан с опускающимся соплом и система ориентации горлышка тары;
- Продукт под налив подаётся самотеком или шестеренчатым насосом;
- Ведётся учет отфасованной тары;
- Габаритные размеры, мм LxBxH не более 3211x1000x2600.

ДОПОЛНИТЕЛЬНЫЕ ОПЦИИ, БЛОКИ:

- Блок управления шестеренчатым насосом для изменения скорости подачи фасуемого продукта.
- Возможно изготовление во взрывопожаробезопасном исполнении.



Type PRK Тип	Volume dosage, L Величина дозы, кг	Dosing error, % (not more) Погрешность, %	Productivity*, tare per hour Производительность*, тара/час			Air consumption, m³/h Расход воздуха, м³/час при давлении 6 бар	Air pressure, bar Давление воздуха, бар**	Power supply, V/Hz/kW Электропитание В/Гц/кВт
			V=50 L V=50 л	V=100 L V=100 л	V=200 L V=200 л			
PRK.11 (techn. oil) ПРК.11 (тех. масла)	20-300	20-100 kg $\leq \pm 0.5$ 100-300 kg $\leq \pm 0.2$ 20-100 кг $\leq \pm 0.5$ 100-300 кг $\leq \pm 0.2$	100-120	80-100	60-90	< 1	6	220/50/0.7

* Depends on product characteristics and feeding method.

** Зависит от вязкости продукта и способа подачи его на фасовку. ** Работоспособность сохраняется при давлении до 4 бар.

PRK series, type PRK.11-01, PRK.11-02 / Серии ПРК.11-01, ПРК.11-02

INTENDED USAGE

Semiautomatic equipment PRK.11-01 is used for gravimetric single and group dosing chemicals, paints and varnish products into diverse tare which is collected on a pallet.

НАЗНАЧЕНИЕ

Полуавтомат ПРК.11-01 предназначен для полуавтоматического единичного и группового дозирования по весу химической и лакокрасочной продукции в разнообразную тару установленную на технологическом поддоне.

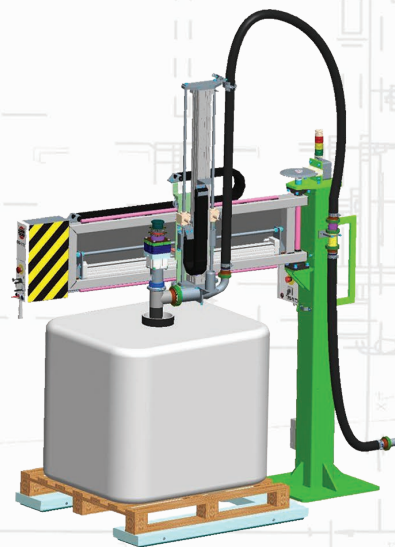
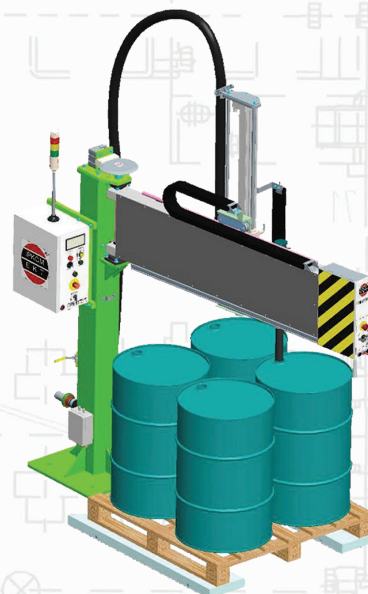

PRK.11-01
Полуавтомат ПРК.11-01

gravimetric / по весу

PRK series, type PRK.11-01, PRK.11-02 / Серии ПРК.11-01, ПРК.11-02
TECHNICAL CHARACTERISTICS

- The principle of dosing is weight (net) with digital display.
- Overall dimensions of tare, mm (LxBxH): 1200x900x900.
- Pressure on the inlet side of the product semiautomatic:
 - min, MPa – 0,05,
 - max, MPa – 0,3.
- Pressure of the compressed air supply 7 bar.
- Consumption of compressed air m³ / h at a pressure of 7 bar, no more - 3.0.
- Overall dimensions of semiautomatic machine, mm (LxBxH) 2600x1300x2800.
- Weight, kg – 700.
- The number of staff – 1 operator.
- Weight of one dose in the group – 5 ÷ 600 kg.
- The number of doses in the group – 1 ÷ 50.
- Dosing error at the current total weight of the group, g:
 - 5÷300kg – < ± 50,0g,
 - 300÷1000kg – < ± 75,0g,
 - 1000÷1900kg – < ± 100,0g.
- Number of calibration points of strain gauges platform – 7.
- Reduced productivity, kg (10 kg buckets, water-based paints) ≤ 4500.
- Productivity depends on the characteristics of the filled product and the feeding method.

COMPOSITION OF THE SEMIAUTOMATIC

1. – bearing column,
2. – rotary trimmer,
3. – movable carriage,
4. – the weighing platform,
5. – the control box,
6. – remote control panel,
7. – the inlet valve.

ТЕХНИЧЕСКИЕ ХАРАКТЕРИСТИКИ

- Принцип дозирования весовой (нетто) с цифровой индикацией.
- Максимальные габариты тары (LxBxH), мм, не более: 1200x900x900.
- Напор продукта на входном патрубке полуавтомата:
 - min, МПа – 0,05,
 - max, МПа – 0,3.
- Давление питания сжатым воздухом, бар – 7.
- Расход сжатого воздуха, м³/час, при давлении 7 бар, не более – 3,0.
- Габаритные размеры полуавтомата, (LxBxH), мм, не более 2600x1300x2800.
- Масса полуавтомата, кг – 700.
- Численность обслуживающего персонала – 1 оператор.
- Вес одной дозы в группе – 5÷600 кг.
- Число доз в группе – 1÷50.
- Погрешность дозирования при текущем общем весе группы, г:
 - 5÷300 кг – < ± 50,0 г,
 - 300÷1000 кг – < ± 75,0 г,
 - 1000÷1900 кг – < ± 100,0 г.
- Количество точек калировки тензодатчиков платформы – 7.
- Приведенная производительность, кг (ведра 10 кг, краска ВД) ≤ 4500.
- Производительность зависит от характеристики фасуемого продукта и способа его подачи на фасовку.

СОСТАВ ПОЛУАВТОМАТА

1. – несущая колонна,
2. – поворотная балка,
3. – подвижная каретка,
4. – весоизмерительная платформа,
5. – шкаф управления,
6. – пульт оперативного управления,
7. – наливной клапан.

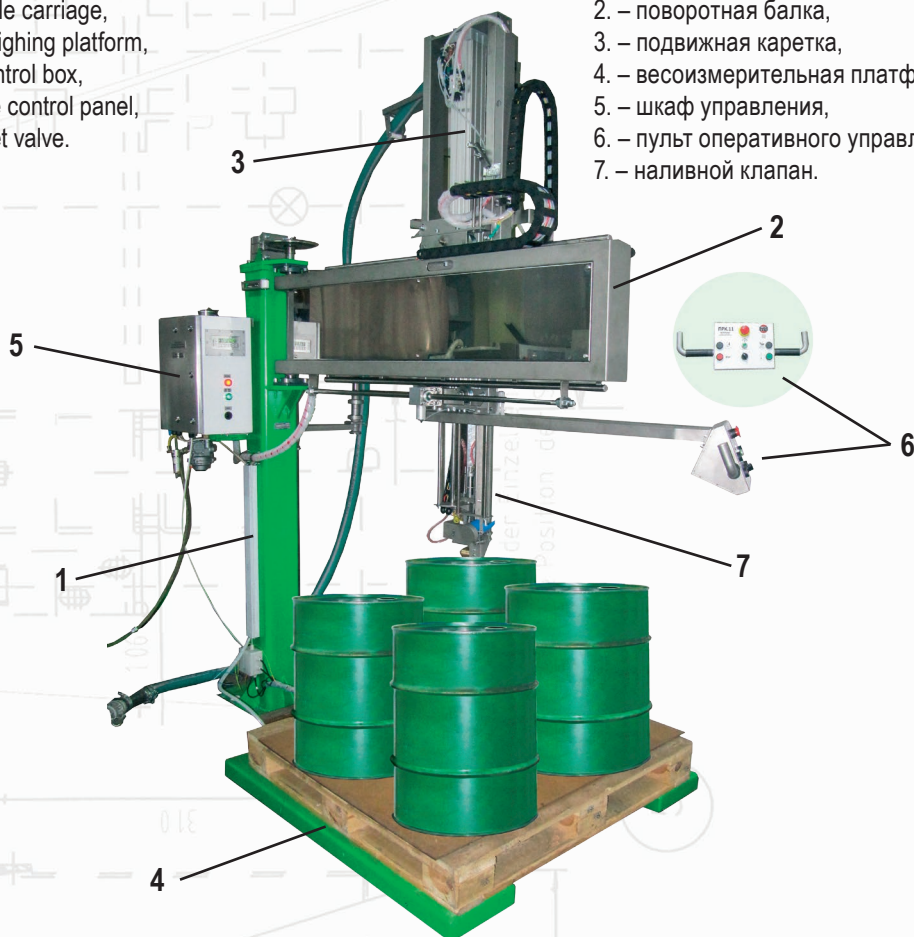

PRK series, type PRK.02, PRK.03, PRK.04, PRK.06
 Серии ПРК, типа ПРК.02; ПРК.03; ПРК.04; ПРК.06



Batchers PRK.02, PRK.03
 Дозаторы ПРК.02, ПРК.03

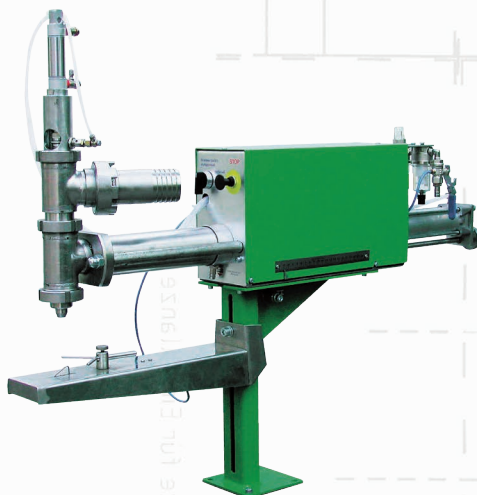

Batcher PRK.04
 Дозатор ПРК.04

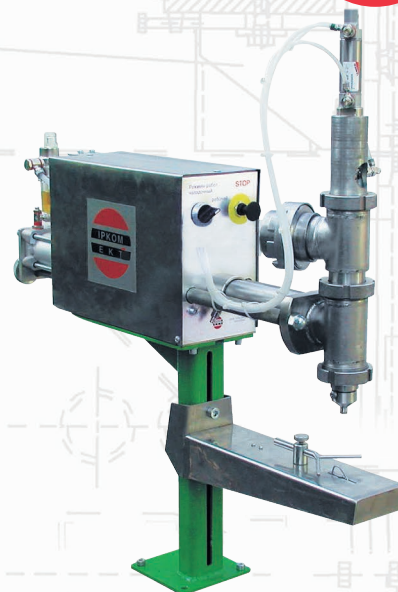

Batcher PRK.06
 Дозатор ПРК.06

INTENDED USAGE

Batchers PRK.02, PRK.03, PRK.04, PRK.06 are used for filling different kind of tare with liquid and low viscosity chemical and technical products without abrasive chips.

List of filling(dosing) liquids:

- Paints, polishes, solvents, correcting liquids, etc;
- Inks, pastes, glue PVA, 88, etc;
- Shampoo, creams, etc.

НАЗНАЧЕНИЕ

Дозаторы ПРК.02, ПРК.03, ПРК.04, ПРК.06 предназначены для наполнения разнообразной тары жидкими и маловязкими химическими и техническими жидкостями без абразивных включений.

Перечень фасуемых(дозированных) жидкостей:

- Краски, лаки, растворители, корректирующие жидкости и пр.;
- Чернила, пасты, клей ПВА, 88 и пр.;
- Шампуни, кремы и пр.



Type PRK Тип	Volume dosage, ml Объем одной дозы, мл	Dosing error, % (not more) Погрешность, %	Productivity*, tare per hour Производительность*, тара/час			Air consumption, m³/h Расход воздуха, м³/час при давлении 6 бар	Air pressure, bar Давление воздуха, бар**
			V=15 ml V=15 мл	V=100 ml V=100 мл	V=500 ml V=500 мл		
PRK.02 / ПРК.02	3-16	< ±0,5	1450	-	-	< 5,5	6
PRK.03 / ПРК.03	12-100	< ±0,5	1400	900	-	< 5,5	6
PRK.04 / ПРК.04	35-500	< ±0,5	-	1000	900	6-8	6
PRK.06 / ПРК.06	75-1000	< ±0,5	-	1100	600	6-8	6

* Depends on product characteristics and feeding method.

** Производительность зависит от вязкости продукта и способа подачи его на фасовку. ** Работоспособность сохраняется при давлении до 4 бар.

OPERATION CONDITIONS: Equipment can be completely explosion-proof executed for explosive environment operation.
Условия эксплуатации: в химической и лакокрасочной промышленности во взрывопожароопасных помещениях категории «А» по НПБ 105-2003 с взрывоопасными зонами класса «В-1а» по классификации «ПУЭ».



PRK series, type PRK.03, PRK.04, PRK.06, PRK.06M, PRK.08, PRK.08M, PRK.50, PRK.50M
Серии ПРК, типа ПРК.03, ПРК.04, ПРК.06, ПРК.06М, ПРК.08, ПРК.08М, ПРК.50, ПРК.50М

Semiautomatic machines PRK.03, PRK.06, PRK.08, PRK.50 are used for filling low and medium viscosity products as primers, enamel, paints PF, GF, MA, NC, glue PVA, technical oil, etc.

Semiautomatic machines PRK.06M, PRK.08M, PRK.50M are used for filling liquid foaming chemical and technical products as acryl primers, shampoo, wiper, etc.

Полуавтоматы ПРК.03, ПРК.06, ПРК.08, ПРК.50 предназначены для дозирования продуктов с низкой и средней вязкостью типа грунты, эмали, краски ПФ, ГФ, МА, НЦ, клей ПВА, техническое масло и пр.

Полуавтоматы ПРК.06М, ПРК.08М, ПРК.50М предназначены для дозирования жидких пенящихся химических и технических продуктов типа акриловые грунты, шампуни, стеклоочистители и пр.



PRK.04(03)B-00.00.2020.00
 ПРК.04(03)Б-00.00.2020.00



PRK.08A-00.00.0000.F0
 ПРК.08А-00.00.0000.Ф0



Batcher PRK.06
with collecting capacity
Дозатор ПРК.06 с накопительной емкостью



OPERATION CONDITIONS: Equipment can be completely explosion-proof executed for explosive environment operation.
Условия эксплуатации: в химической и лакокрасочной промышленности во взрывопожароопасных помещениях категории «А» по НПБ 105-2003 с взрывоопасными зонами класса «В-1а» по классификации «ПУЭ».



DOSING AND FILLING SEMIAUTOMATIC MACHINES



PRK series, type PRK.06B, PRK.06BM, PRK.08A, PRK.08B, PRK.08BM, PRK.50B



PRK.08A-00.00.1011.FO
ПРК.08А-00.00.1011.Ф0

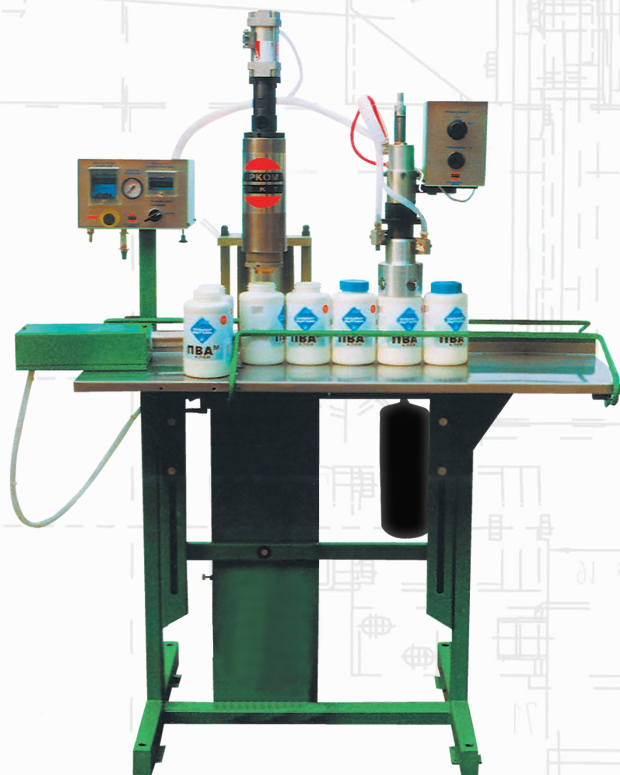

PRK.08B-SP.SN.1020.00
ПРК.08Б-СП.СН.1020.00



PRK.06B-00.00.1020.00
ПРК.06Б-00.00.1020.00

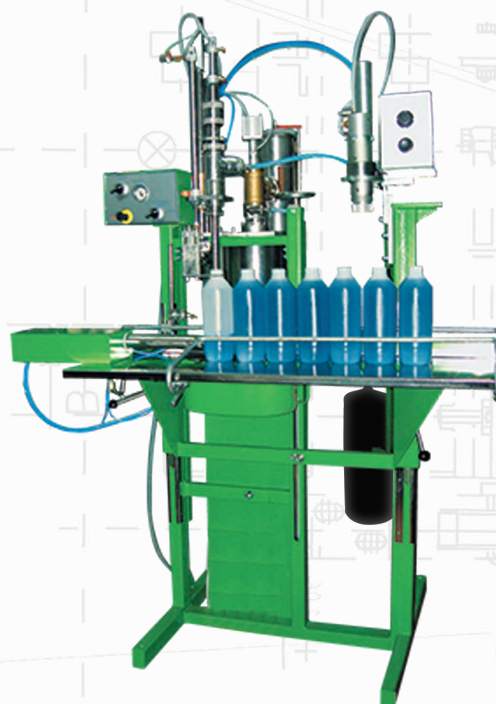

PRK.06BM-00.00.1020.FO
ПРК.06БМ-00.00.1020.Ф0

OPERATION CONDITIONS: Equipment can be completely explosion-proof executed for explosive environment operation.
Условия эксплуатации: в химической и лакокрасочной промышленности во взрывопожароопасных помещениях категории «А» по НПБ 105-2003 с взрывоопасными зонами класса «В-1а» по классификации «ПУЭ».



volumetric / по объему

Серии ПРК, типа ПРК.06Б, ПРК.06БМ, ПРК.08А, ПРК.08Б, ПРК.08БМ, ПРК.50Б



PRK.50B-02.00.503(1)0.FO
 ПРК.50Б-02.00.503(1)0.ФО



PRK.08BM-00.00.1020.FO
 ПРК.08БМ-00.00.1020.ФО

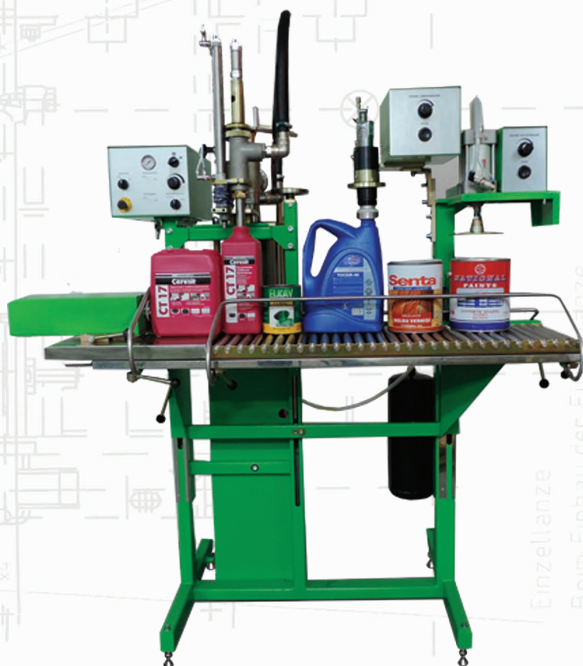

PRK.08BM-02.00.101(2)0.0R
 ПРК.08БМ-02.00.101(2)0.0P



Einzelanze
 Beim Einbau der Einzelanze
 ist auf die Position der Schlitze
 zu achten

Position der Schlitze für Einzelanze

volumetric / по объему

OPERATION CONDITIONS: Equipment can be completely explosion-proof executed for explosive environment operation.
Условия эксплуатации: в химической и лакокрасочной промышленности во взрывопожароопасных помещениях категории «А» по НПБ 105-2003 с взрывоопасными зонами класса «В-1а» по классификации «ПУЭ».



PRK series, type PRK.50BM / Серии ПРК, типа ПРК.50БМ



PRK.50BM-02.00.1020.FR
ПРК.50БМ-02.00.1020.ФР



Тип PRK Тип	Volume dosage, L Объем одной дозы, мл	Dosing error, % (not more) Погрешность, %	Productivity*, tare per hour Производительность*, тара/час				Air consumption, m ³ /h Расход воздуха, м ³ /час при давлении 6 бар	Air pressure, bar Давление воздуха, бар**
			V=1.0L V=1.0л	V=2.4L V=2.4л	V=3.0L V=3.0л	V=3.785L V=3.785л		
PRK.06 / ПРК.06	0.075-1.000	< ±0,5	1000	-	-	-	2-14	6
PRK.08 / ПРК.08	0.185-2.820 (0.185-5.000)	< ±0,5	1200	750	720	340	3-17	6
PRK.50 / ПРК.50	0.300-5.000 (0.300-10.000)	< ±0,5	1210	760	730	350	3-10.5	6

Тип PRK Тип	Volume dosage, L Объем одной дозы, мл	Dosing error, % (not more) Погрешность, %	Productivity*, tare per hour Производительность*, тара/час				Air consumption, m ³ /h Расход воздуха, м ³ /час при давлении 6 бар	Air pressure, bar Давление воздуха, бар**
			V=0.5L V=0.5л	V=1.0L V=1.0л	V=5.0L V=5.0л	V=10.0L V=10.0л		
PRK.06M / ПРК.06M	0.075-1.000	< ±0,5	800	700	-	-	1.2-10.5	6
PRK.08M / ПРК.08M	0.185-2.820 (0.185-5.000)	< ±0,5	860	720	360	-	2-8.5	6
PRK.50M / ПРК.50M	0.300-5.000 (0.300-10.000)	< ±0,5	800	570	480	240	3-14	6

* Depends on product characteristics and feeding method.

*Производительность зависит от вязкости продукта и способа подачи его на фасовку. ** Работоспособность сохраняется при давлении до 4 бар.

OPERATION CONDITIONS: Equipment can be completely explosion-proof executed for explosive environment operation.
Условия эксплуатации: в химической и лакокрасочной промышленности во взрывопожароопасных помещениях категории «А» по НПБ 105-2003 с взрывоопасными зонами класса «В-1а» по классификации «ПУЭ».



volumetric / по объему

INTENDED USAGE

Mini systems PRK.081, PRK 501 are used for automatic dosing of low and medium viscosity products, such as primers, enamels, paints into metallic cans.

PRK.081 – 0,185L ÷ 2,820L (5,640L*)

PRK.501 – 0,300L ÷ 5,000L

- The product purification from mechanic fragments more 2 mm size;
- Automatic lids packing;
- Automatic corking with control system of absent lid;
- Color marking with colored spot on the lid;
- Counting of filled cans.

Mini systems can be completed with the storage tank (hopper) with keeping level float system and controlled valve for storage tank feeding and with the switch for 2 doses in 1 cycle.

НАЗНАЧЕНИЕ

Мини-линии ПРК.081 и ПРК.501 предназначены для дозирования в автоматическом режиме продуктов низкой и средней вязкости типа грунты, эмали, краски в жестяные банки №5, 9, 10 и объемом 3,785 л:

ПРК.081 – 0,185 л ÷ 2,820 л (5,640 л*)

ПРК.501 – 0,300 л ÷ 5,000 л

- Очистка продукта от механических включений размером более \varnothing 2 мм;
- Автоматическая укладка крышек;
- Автоматическая укупорка с системой контроля наличия крышки;
- Устройство цветовой маркировки (нанесение цветовой точки на крышку);
- Подсчет укупоренных банок.

По желанию заказчика Мини-линии могут быть укомплектованы накопительной емкостью с системой поддержания уровня и управляемым клапаном подачи продукта в накопительную емкость и тумблером выдачи двух доз за один цикл.

Weight dosage, L Объем дозы, л (ПРК.081)	Dosing error, % (not more) Погрешность, %	Productivity*, tare per hour Производительность*, тара/час			Air consumption, m ³ /h Расход воздуха, м ³ /час при давлении 6 бар	Air pressure, bar Давление воздуха, бар**	Power supply, V/Hz/kW Электропитание В/Гц/кВт
		Can №5 (1,01L) Банка №5 V=1,012 л	Can №9 (2,4L) Банка №9 V=2,400 л	Can №10 (3,05L) Банка №10 V=3,050 л			
0.185-2.820	< ±0,5	1300	800	720	13-14	6	380/50/0.7

* Depends on product characteristics and feeding method.

* Зависит от вязкости продукта и способа подачи его на фасовку. ** Работоспособность сохраняется при давлении до 4 бар.

OPERATION CONDITIONS: Equipment can be completely explosion-proof executed for explosive environment operation.
Условия эксплуатации: в химической и лакокрасочной промышленности во взрывопожароопасных помещениях категории «А» по НПБ 105-2003 с взрывоопасными зонами класса «В-1а» по классификации «ПУЭ».



INTENDED USAGE

Filling in automatic mode chemical products of low and medium viscosity in cylindrical and conical tin containers.
 Product feeding can be done by gravity, by pump or by press for high-viscosity products (sealants, adhesives, putties etc.)
 V=0,300-5,00L
 Øn=78mm-190mm
 Nn=52mm-240mm

THE SYSTEM CONSISTS OF:

- Driven table for empty containers feeding and driven table for filled and corked tare accumulation;
- Step by step containers moving with smoothly speed change;
- Automatic tin lids stacker with corking device, lids availability control device and color spot marking device;
- The product purification from mechanic fragments more 2 mm size.

НАЗНАЧЕНИЕ

Дозирование в автоматическом режиме химических продуктов низкой и средней вязкости в цилиндрическую и коническую жестяную тару:
 Vл = 0,300÷5,00л
 Øн = 78мм÷190мм
 Нн = 52мм÷240мм

Подача продукта на фасовку может осуществляться самотеком, мембранным насосом и особо вязких продуктов(герметики, клея, шпатлёвки) при помощи прессы.

СОСТАВ ЛИНИИ

- стол с приводом для подачи пустой тары и стол с приводом для приема наполненной укупоренной тары;
- пошаговое перемещение тары с плавным изменением скорости;
- автоматический укладчик жестяных крышек с узлом укупорки, контроля крышки и цветовой маркировки горизонтальной поверхности крышки;
- очистка продуктов от механических включений размером более 2мм.

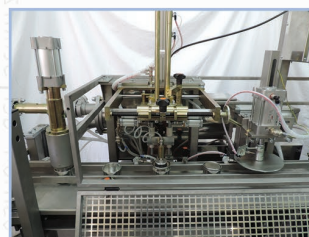
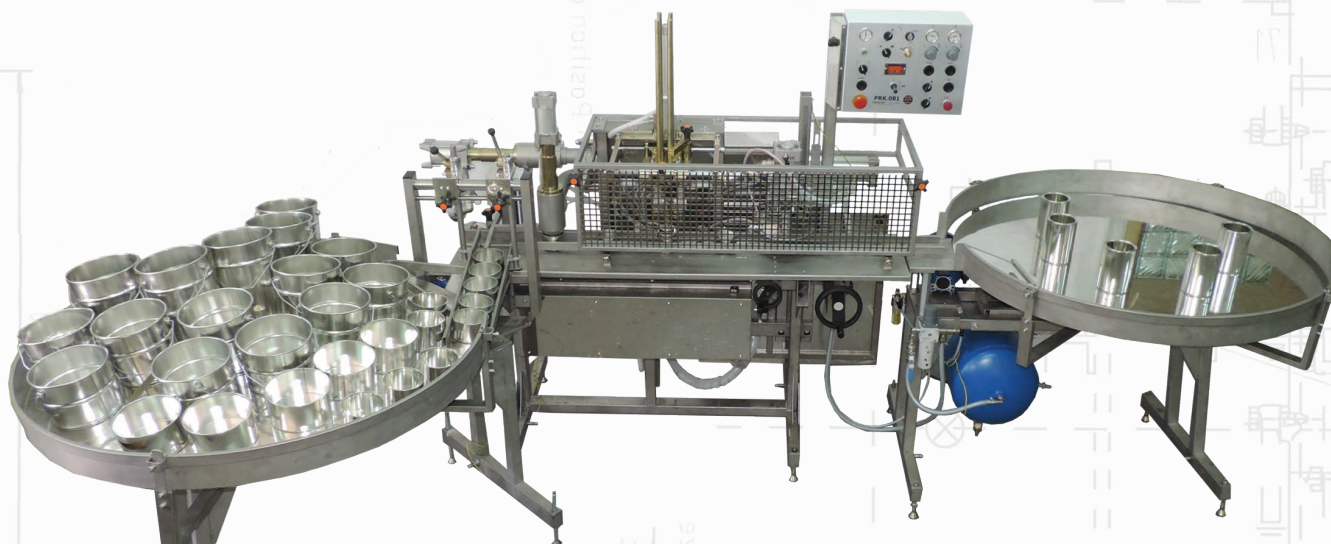

Weight dosage, L Объем дозы, л (ПРК.081)	Dosing error, % (not more) Погрешность, %	Productivity*, tare per hour Производительность*, тара/час			Air consumption, m³/h Расход воздуха, м³/час при давлении 6 бар	Air pressure, bar Давление воздуха, бар**	Power supply, V/Hz/kW Электропитание В/Гц/кВт
		V=0,250L V=0,250л	V=0,700L V=0,700л	V=1,000L V=1,000л			
0.300-5.000	< ±0,5	1400	1200	1000	14-18	6	380/50/0.8

* Depends on product characteristics and feeding method.
 * Зависит от вязкости продукта и способа подачи его на фасовку. ** Работоспособность сохраняется при давлении до 4 бар.

OPERATION CONDITIONS: Equipment can be completely explosion-proof executed for explosive environment operation.
Условия эксплуатации: в химической и лакокрасочной промышленности во взрывопожароопасных помещениях категории «А» по НПБ 105-2003 с взрывоопасными зонами класса «В-1а» по классификации «ПУЭ».



friendly
breathing
HEALTH



Mini system PRK.081(051)-01
Filling of organic solvent products
Мини-Линия ПРК.081(051)-01
Расфасовка органоразбавляемых продуктов.

Storage tank
Накопительная емкость



Automatic lids orientator and layer on the same position
Автоматический ориентатор крышек и укладчик на одной позиции

OPERATION CONDITIONS: Equipment can be completely explosion-proof executed for explosive environment operation.
Условия эксплуатации: в химической и лакокрасочной промышленности во взрывопожароопасных помещениях категории «А» по НПБ 105-2003 с взрывоопасными зонами класса «В-1а» по классификации «ПУЭ».



volumetric / по объему

Automatic system of LR series, type LR.1 / Автоматическая линия ЛР.1

INTENDED USAGE

- Automatic filling and corking of glass or PET bottles with solvent-based liquids (solvents, paint oil etc.);
- The product purification from mechanic fragments more 2 mm size;
- 4 bottles positioning;
- 4 bottles simultaneous filling;
- Filled bottles counting;
- Stacking, putting and cap screwing at one position.

НАЗНАЧЕНИЕ

- Наполнение и укупорка в автоматическом режиме стеклянных и ПЭТ-бутылок* жидкостями (растворители, олифа и т.д.);
- Очистка продукта от механических включений размером более Ø 2 мм;
- Позиционирование 4-х бутылок;
- Одновременное наполнение 4-х бутылок продуктом;
- Подсчет наполненных бутылок;
- Укладка и завинчивание крышек на одной позиции.



volumetric / по объему

Weight dosage*, L Объем дозы*, л	Dosing error, % (not more) Погрешность, %	Productivity**, tare per hour Производительность**, тара/час		Air consumption, m³/h Расход воздуха, м³/час при давлении 6 бар	Air pressure, bar*** Давление воздуха, бар***	Power supply, V/Hz/kW Электропитание В/Гц/кВт
		V=0,5L V=0,5л	V=1,0L V=1,0л			
0.25-1.00	< ±0,5	2450	1950	46-50	6	380/50/0.7

*It can be used other type of tare on demand of the Client. **Depends on product characteristics and feeding method. Overall dimensions, mm, LxVxH: 4200x1500x2350.
* Возможно применение другой тары по согласованию с разработчиком. ** Зависит от вязкости продукта и способа подачи его на фасовку.
*** Работоспособность сохраняется при давлении до 4 бар. Габаритные размеры, мм, LxVxH: 4200x1500x2350.

OPERATION CONDITIONS: Equipment can be completely explosion-proof executed for explosive environment operation.
Условия эксплуатации: в химической и лакокрасочной промышленности во взрывопожароопасных помещениях категории «А» по НПБ 105-2003 с взрывоопасными зонами класса «В-1а» по классификации «ПУЭ».



Automatic system of LR series, type LR.2 / Автоматическая линия ЛР.2

INTENDED USAGE

Automatic system LR.2 (two dosing units) is used for filling and corking water-based paints, putties, pigment pastes etc. at polypropylene buckets from 0,28 to 1,00 L.

НАЗНАЧЕНИЕ

Автоматическая Линия ЛР.2 (с двумя дозаторами) предназначена для расфасовки и укупорки в полипропиленовые ведра объемом от 0,28 л до 1,0 л* водных красок, шпатлевок, пигментных паст.

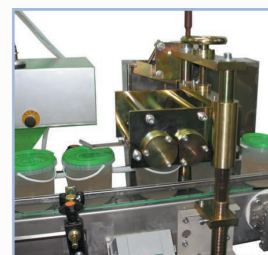
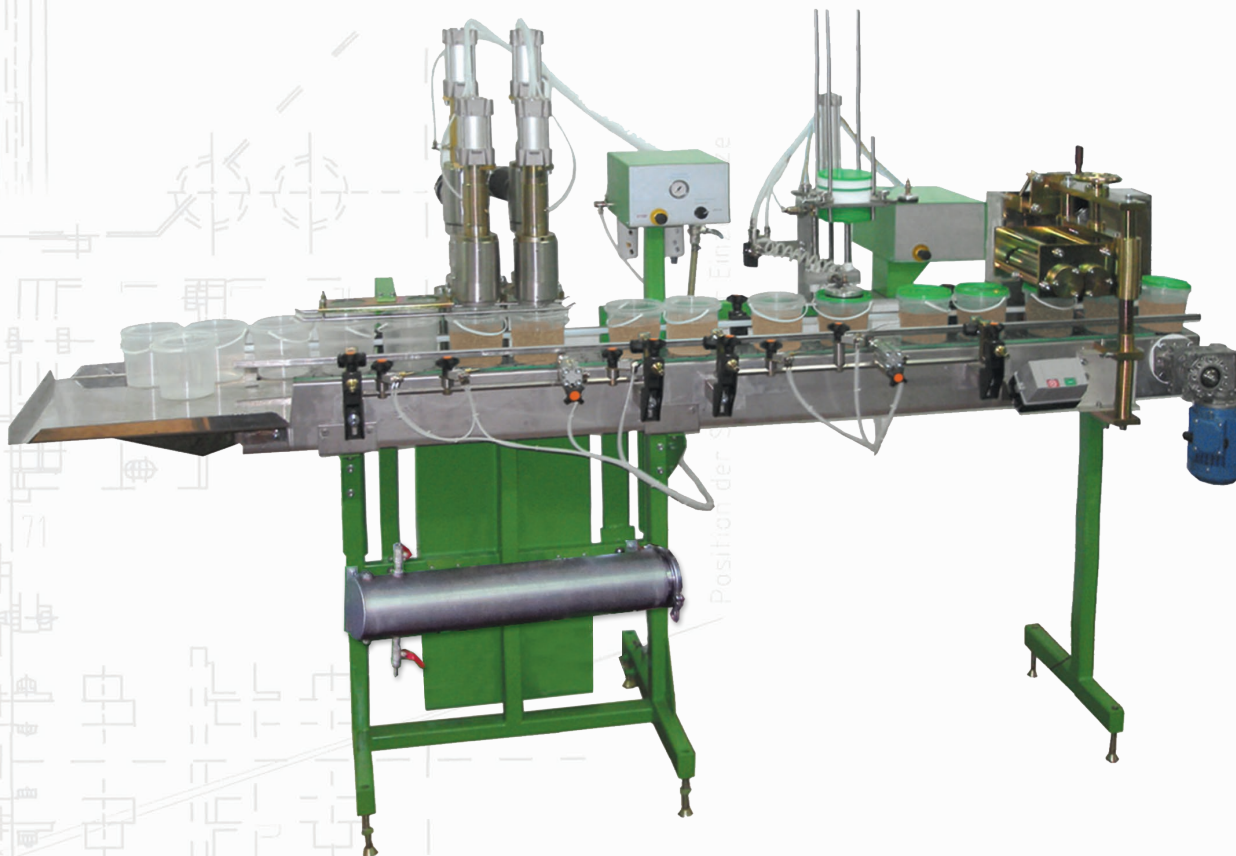

Weight dosage*, L Объем дозы*, л	Dosing error, % (not more) Погрешность, %	Productivity**, tare per hour Производительность**, тара/час			Air consumption, m³/h Расход воздуха, м³/час при давлении 6 бар	Air pressure, bar*** Давление воздуха, бар***	Power supply, V/Hz/kW Электропитание В/Гц/кВт
		V=0,28L V=0,28л	V=0,5L V=0,5л	V=1,0L V=1,0л			
0.1-1.00	< ±0,5	3000	2400	2160	20-25	6	380/50/0.7

* The other type of tare can be used by the customer requirements. ** Depends on product characteristics and feeding method. Overall dimensions, mm, LxHxW: 2600x1000x1850. Weight no more 500kg.

* Возможно применение другой тары по согласованию с разработчиком. ** Зависит от вязкости продукта и способа подачи его на фасовку.

*** Работоспособность сохраняется при давлении до 4 бар. Габаритные размеры, мм, LxHxW: 2600x1000x1850. Масса не более 500 кг.

OPERATION CONDITIONS: Equipment can be completely explosion-proof executed for explosive environment operation.
Условия эксплуатации: в химической и лакокрасочной промышленности во взрывопожароопасных помещениях категории «А» по НПБ 105-2003 с взрывоопасными зонами класса «В-1а» по классификации «ПУЭ».



volumetric / по объему

Automatic system of LR series, type LR.2M / Автоматические линии ЛР.2М

INTENDED USAGE

- Automatic filling and corking the low viscosity chemical liquids without abrasive inclusions (like paints, PF, MA, NC, adhesives, gouache etc.) into cylindrical tin cans;
- Stacker with automatic lids putting device;
- Automatic tin lids corking with lids availability control device;
- Color spot marking device.

НАЗНАЧЕНИЕ

- Наполнение и укупорка в автоматическом режиме цилиндрической жестяной тары жидкими или маловязкими химическими жидкостями без абразивных включений (краски, ПФ, МА, НЦ, клея, гуашь итд.);
- Автоматическая укладка крышек;
- Автоматическая укупорка с системой контроля наличия крышки;
- Устройство цветовой маркировки (нанесение цветовой точки на крышку).



Automatic Line LR.2M
Автоматическая линия ЛР.2М



Station for filling of liquid foaming chemical products (4 dozer)

Станция розлива и фасовки жидких пенящихся химических продуктов (4 дозатора)

Weight dosage*, L Объем дозы*, л	Dosing error, % (not more) Погрешность, %	Productivity**, (PF enamel) can per hour Производительность**, тара/час			Air consumption, m³/h Расход воздуха, м³/час при давлении 6 бар	Air pressure, bar*** Давление воздуха, бар***	Power supply, V/Hz/kW Электропитание В/Гц/кВт
		Can №5 (1,01L) Банка №5 (1,01 л)	Can №9 (2,4L) Банка №9 (2,40 л)	Can №10 (3,05L) Банка №10 (3,05 л)			
0.185-2.820 (5,640**)	< ±0,5	2450	1440	1300	20-25	6	380/50/1

*Depends on product characteristics and feeding method. **Volume of dose with on double dose tumbler switch.

Overall dimensions, mm, LxVxH: 2600x1000x1850. Weight no more 800kg.

* Зависит от вязкости продукта и способа подачи его на фасовку. ** Объем максимальной дозы при установке тумблера выдачи двух доз за один цикл

*** Работоспособность сохраняется при давлении до 4 бар. Габаритные размеры, (LxVxH), мм:4000x1400x1700. Масса, кг, не более: 800.

OPERATION CONDITIONS: Equipment can be completely explosion-proof executed for explosive environment operation.
Условия эксплуатации: в химической и лакокрасочной промышленности во взрывопожароопасных помещениях категории «А» по НПБ 105-2003 с взрывоопасными зонами класса «В-1а» по классификации «ПУЭ».



Automatic system of LR series, type LR.2N / Автоматическая линия ЛР.2Н

CONSISTENCY

- Accumulation table;
- Transporter;
- Dosing unit (two dosers, one outlet valve);
- Storage tank (hopper) volume 70 liters;
- Stacker with automatic vacuum tin lids putting device (Ø 70 - 195 mm);
- Automatic tin lids corking with adjustable force with lids availability control device;
- Color spot marking device;
- Automatic washing dosers device;
- Control system.

ADDITIONAL OPTIONS

- Control ring swage system;
- Cans leakproofness detector with automatic sorting out.

LR.2N system main differences from LR.2M system

- The product dose changing and height and diameter cans adjusting is made from the control system panel;
- Tare feeding is executed step by step to filling, lids putting and corking devices.

СОСТАВ ЛИНИИ

- Стол-накопитель;
- Транспортирующее устройство;
- Станция дозирования (два дозатора, один выпускной клапан);
- Накопительная емкость объемом 70 л;
- Автоматический вакуумный укладчик жестяных крышек (Ø70-195 мм);
- Автоматическая укупорка с регулируемым усилием и системой проверки наличия крышки;
- Устройство нанесения цветового пятна;
- Комплект промывки дозаторов в автоматическом режиме;
- Система управления.

ДОПОЛНИТЕЛЬНЫЕ ОПЦИИ

- Устройство обжимки контрольного кольца;
- Детектор герметичности банки с автоматической отбраковкой.

Основные отличия Линии ЛР.2Н от выпускаемой Линии ЛР.2М:

- Изменение дозы выдачи продукта и настройка на высоту и диаметр тары производится при помощи нажатия кнопки на пульте управления;
- Подача тары осуществляется пошагово под налив, укладку крышек и укупорку;



Линия ЛР.2Н предназначена для розлива и укупорки органорастворимых красок.
LR.2N system is used for solventbased paints filling and corking.

Weight dosage, L Объем дозы, л	Dosing error, % (not more) Погрешность, %	Productivity*, (PF enamel) can per hour Производительность*, тара/час			Air consumption, m³/h Расход воздуха, м³/час при давлении 6 бар	Air pressure, bar** Давление воздуха, бар**	Power supply, V/Hz/kW Электропитание В/Гц/кВт
		V=0.25 L V=0.25 л	V=1.0 L V=1.0 л	V=3.06 L V=3.06 л			
0,184-3,060	< ±0,5	1800	1800	1400	<100	6	380±38/50/3

*It can be used other type of tare on demand of the Client. **Depends on product characteristics and feeding method. Overall dimensions, mm, LxВxН: 3700x2600x1900.
*Зависит от вязкости продукта и способа подачи его на фасовку. ** Работоспособность сохраняется при давлении до 4 бар.
Габаритные размеры, (LxВxH), мм: 3700x2600x1900.

OPERATION CONDITIONS: Equipment can be completely explosion-proof executed for explosive environment operation.
Условия эксплуатации: в химической и лакокрасочной промышленности во взрывопожароопасных помещениях категории «А» по НПБ 105-2003 с взрывоопасными зонами класса «В-1а» по классификации «ПУЭ».



volumetric / по объему

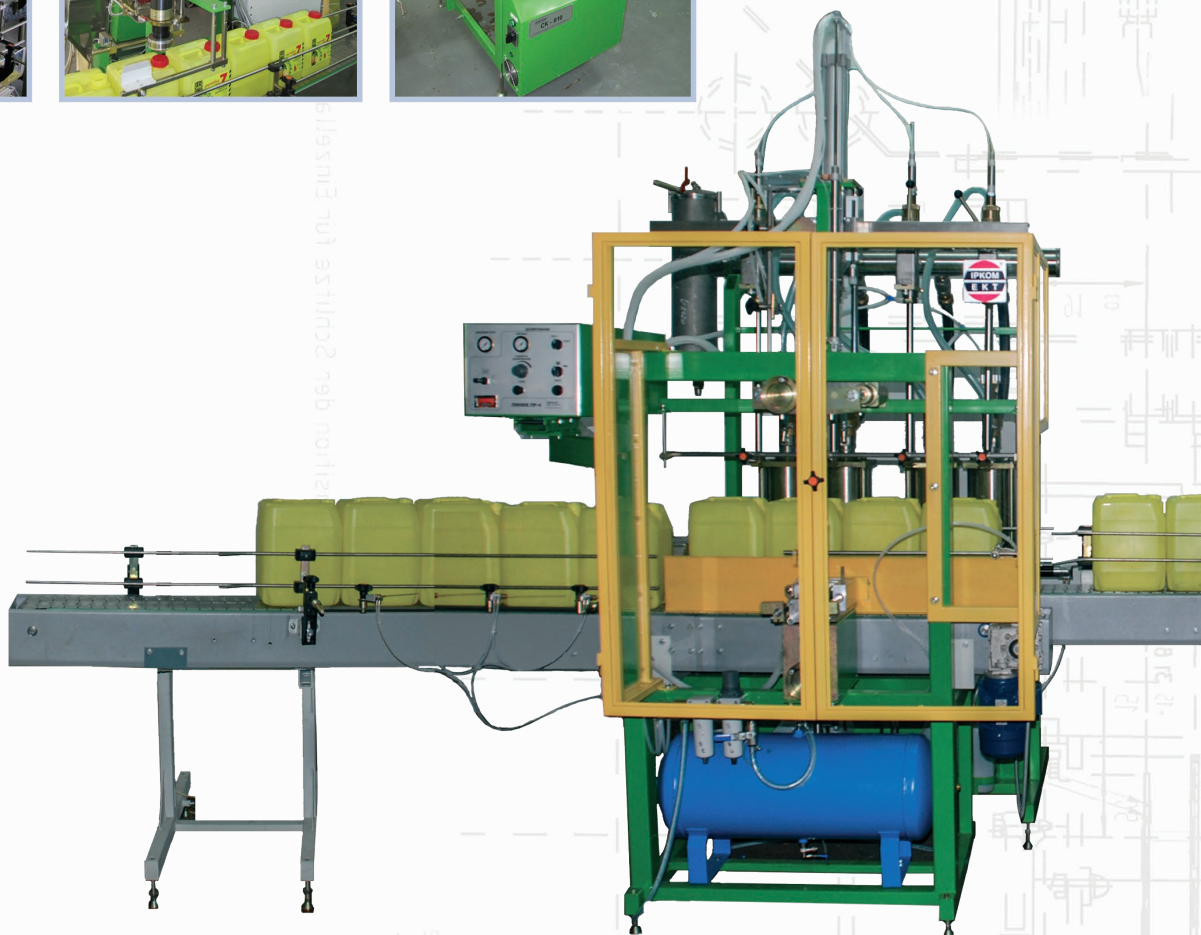

volumetric / по объему

Volume dosage, L Объем дозы, л	Dosing error, % (not more) Погрешность, %	Productivity*, (acrylic foaming primer) Приведенная производительность* (техническое масло), канистр/час			Air consumption, m ³ /h Расход воздуха, м ³ /час при давлении 6 бар (V= 5 л)	Air pressure, bar Давление воздуха, бар**	Power supply, V/Hz/kW Электропитание В/Гц/кВт
		V=1L V=1л	V=4L V=4л	V=5L V=5л			
1.0-10.0	< ±0,5	1900	1500	1400	<55	6	380/50/2

*Depends on product characteristics and feeding method. Overall dimensions of labeling device, mm, LxVxH: 2100x1660x1600. Overall dimensions Line LR.4 without labeling device, mm, LxVxH: 4500x1800x2300. Weight no more 1600kg.

*Зависит от вязкости продукта и способа подачи его на фасовку. ** Работоспособность сохраняется при давлении до 4 бар. Габаритные размеры Линии ЛР.4, мм, LxVxH: 4500x1800x2300 (без этикетировочной машины). Габаритные размеры этикетировочной машины, мм, LxVxH 2100x1660x1600. Масса Линии ЛР.4 с этикетировочной машиной не более 1600 кг.

OPERATION CONDITIONS: Equipment can be completely explosion-proof executed for explosive environment operation.
Условия эксплуатации: в химической и лакокрасочной промышленности во взрывопожароопасных помещениях категории «А» по НПБ 105-2003 с взрывоопасными зонами класса «В-1а» по классификации «ПУЭ».



INTENDED USAGE

- Automatic filling and corking the foaming chemical or technical liquids (like antifreeze, technical oils, cleaners etc.) into plastic canisters from 1 to 10 L;
- The product purification from mechanic fragments more 2 mm size;
- 4 canisters simultaneous filling;
- Automatic stacking, orientation, putting and cap screwing at one position.

ADDITIONAL OPTIONS

- Induction sealing of tare's neck with aluminum foil;
- In-line double side labeling machine.

НАЗНАЧЕНИЕ

- Наполнение и укупорка в автоматическом режиме пластиковых канистр объемом от 1 л до 10 л спокойными пенящимися химическими и техническими жидкостями;
- Очистка продукта от механических включений размером более Ø 2 мм;
- Одновременное наполнение четырёх канистр;
- Станция автоматической ориентации, укладки и закручивания полиэтиленовых крышек на одной позиции.

ДОПОЛНИТЕЛЬНЫЕ ОПЦИИ

- Индукционная запайка горловины алюминиевой фольгой;
- Двухсторонняя наклейка самоклеящихся этикеток.

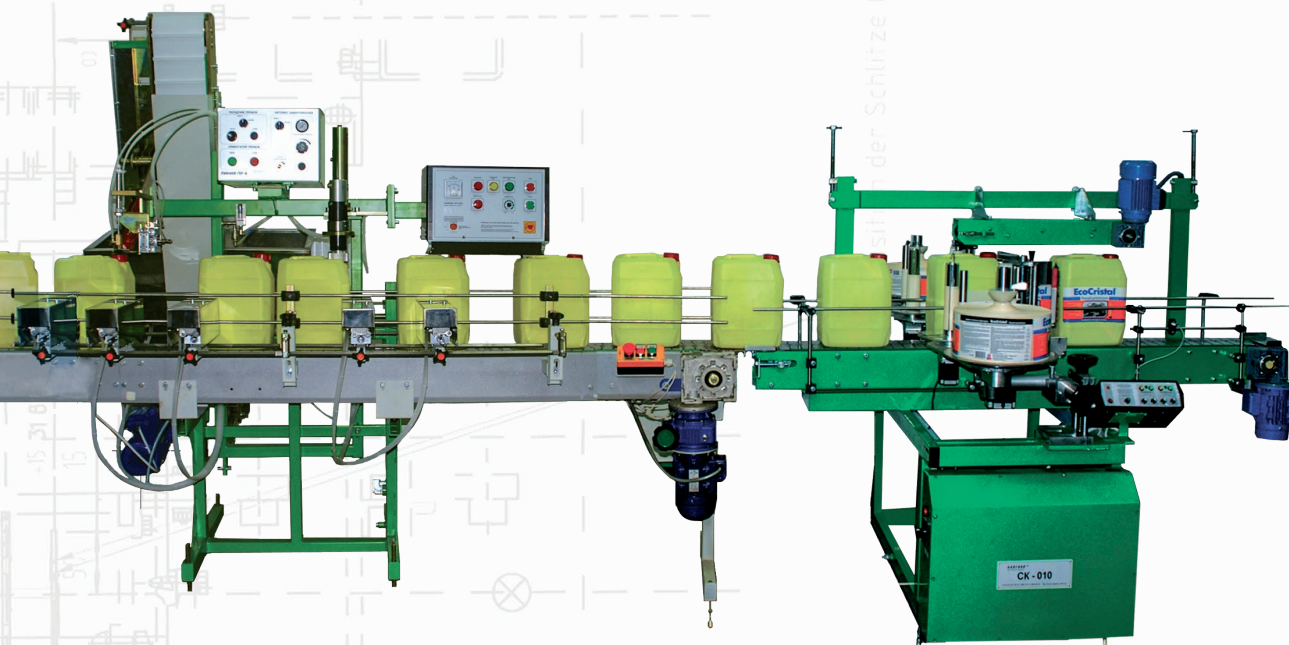

Design LR.4-01

Tare feeding and tare removing transporters are disposed in parallel.

Исполнение ЛР.4-01

Подводящий транспортер тары и отводящий транспортер тары расположены параллельно.

D80 (min)

Ду80 (min)

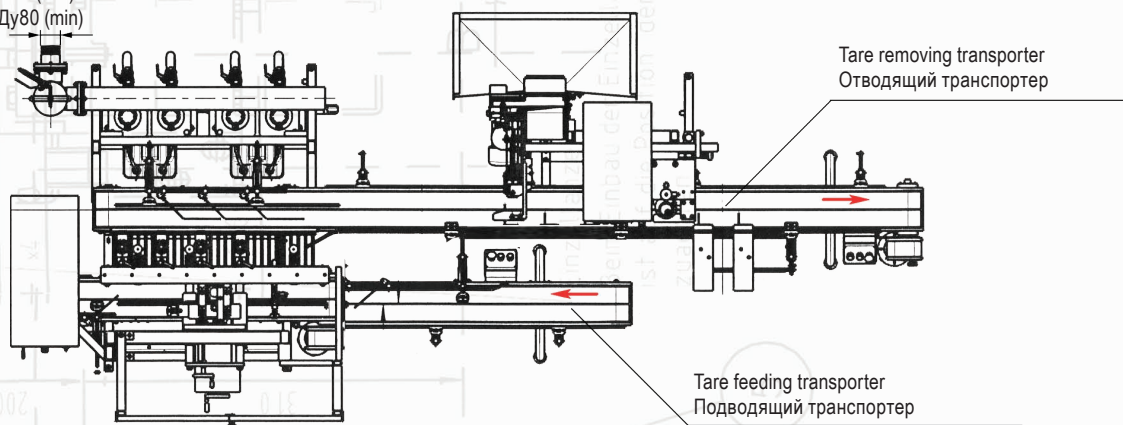

Overall dimensions Line LR.4 without labeling device, mm, LxBxH: 4500x1800x2300. Weight no more 1600kg.
Габаритные размеры, мм, LxBxH: 4500x1800x2300. Масса кг не более: 1600 кг.

INTENDED USAGE

- Filling and corking of water-based paints, coating, pigment pastes into plastic buckets with volume from 3.0L to 20.0L.

CONSISTENCY

- station of automatic orientation and feeding buckets for filling;
- dosing and corking station for buckets.

НАЗНАЧЕНИЕ

- Расфасовка и укупорка водных акриловых красок, шпатлевок, пигментных паст в пластиковые конические ведра.

СОСТАВ ЛИНИИ

- станция автоматической ориентации и подачи ведер на фасовку;
- станция дозирования и укупоривания заполненных ведер



Overall dimensions LR.5 lines with buckets feeder (LxBxH), mm: 6600x1500x3500.

Габаритные размеры Линии ЛР.5 с укладчиком ведер (LxBxH), мм: 6600x1500x3500.

STATION OF AUTOMATICAL ORIENTATION AND FEEDING BUCKETS FOR FILLING / СТАНЦИЯ АВТОМАТИЧЕСКОЙ ОРИЕНТАЦИИ И ПОДАЧИ ВЕДЕР НА ФАСОВКУ

INTENDED USAGE

- piled buckets storage in stacker with step by step transporter;
- separation, orientation and feeding bucket to the dosing and corking station.

НАЗНАЧЕНИЕ

- хранение в накопителе с шаговым транспортером стопированных ведер;
- разделение, ориентирование и подача ведра на станцию дозирования и укупоривания;

Measurements of buckets / Параметры ведер:

Volume Объем	Height Высота	Diameter Диаметр	Buckets in stacker Ведер в магазине
3.6L / 3.6л	154mm / 154 мм	200mm / 200 мм	667pcs / 667 шт
6.0L / 6.0л	194mm / 194мм	225mm / 225мм	500pcs / 500шт
12.0L / 12.0л	222mm / 222мм	292mm / 292мм	400pcs / 400шт
22.3L / 22.3л	331mm / 331мм	326mm / 326мм	320pcs / 320шт

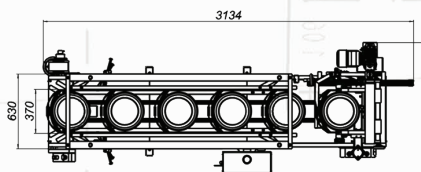

The station is equipped with control system based on PLC Siemens with Touchscreen and can work offline out of system.

Станция оснащена системой управления на базе «Siemens» с видеомонитором типа «Touchscreen» и может автономно работать вне состава линии.

combining by the time and weight / комбинированное по времени и весу

СТАНЦИЯ ДОЗИРОВАНИЯ И УКУПРИВАНИЯ ЛИНИИ ЛР.5

Dosing and corking buckets station consist of the dosing unit, step by step transporter, stacker with automatic lid putting and corking devices and automatic control system.

Dosing is made by two valves on two positions. At first position the part filling occurs by time. At second position weighting platform with strain gauge is installed and the final dose formation occurs by gravimetric dosing. The control system automatically adjusts the product feeding time at the first position for maximum system productivity achievement. Thereby LR.5 system combines high filling productivity and high dosing accuracy.

Lid putting device automatically grips the plastic lid (Ø 100-330 mm) by sucker from stacker with gravity feeding and puts it on the bucket with high precision.

Further the lids closing device is installed with rollers set which executes the final bucket corking with the excess air removal from under the lid.

СТАНЦИЯ ДОЗИРОВАНИЯ И УКУПОРКИ ЗАПОЛНЕННЫХ ВЕДЕР ЛИНИИ ЛР.5 состоит из узла фасовки шагового транспортера, укладчика крышек, узла закатки крышек и системы автоматического управления.

Дозирование производится при помощи двух клапанов на двух позициях. На первой происходит налив части дозы по времени. На второй позиции установлена весовая тензоплатформа, и при помощи весового дозирования происходит окончательное формирование дозы. Система управления в автоматическом режиме регулирует время подачи продукта на первой позиции для достижения наибольшей производительности линии. Таким образом, в линии ЛР.5 сочетаются высокая производительность фасовки и высокая точность дозирования.

Укладчик крышек в автоматическом режиме при помощи вакуумной присоски захватывает пластиковую крышку (диаметр которой может быть от 100 до 330 мм) из кассеты с гравитационной подачей и высокой точностью укладывает её на ведро. Далее установлен узел закатки крышек с помощью блока роликов, который осуществляет окончательную укупорку тары с удалением избыточного воздуха из-под крышки.

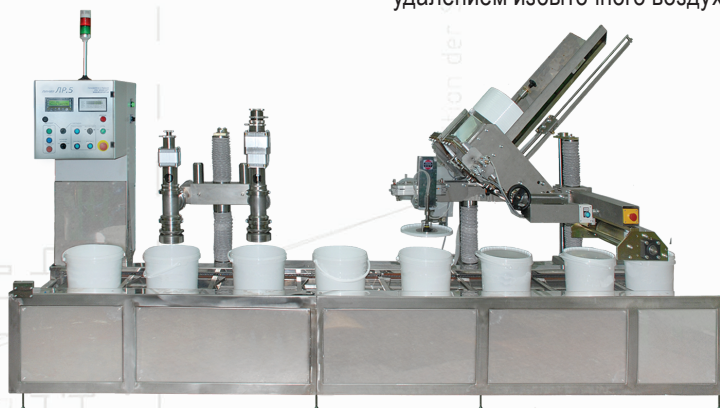

Volume dosage, kg Объем дозы, л	Dosing error, % (not more) Погрешность, %	Productivity*, (acrylic foaming primer) can per hour Приведенная производительность* (техническое масло), канистр/час				Air consumption, m³/h Расход воздуха, м³/час при давлении 6 бар (V= 5 л)	Air pressure, bar Давление воздуха, бар**	Power supply, V/Hz/kW Электропитание В/Гц/кВт
		V=3L V=3л	V=5L V=5л	V=10L V=10л	V=20L V=20л			
3,0-60,0 (water-based paints ρ=1,5sm) (в/д краски ρ=1,5 см)	1-3kg <± 1,0% 3-10kg <± 0,5% 10-30kg <± 0,2% 1-3 кг <± 1,0% 3-10 кг <± 0,5% 10-30 кг <± 0,2%	900	800	600	400	<20	6	380/50/1.0

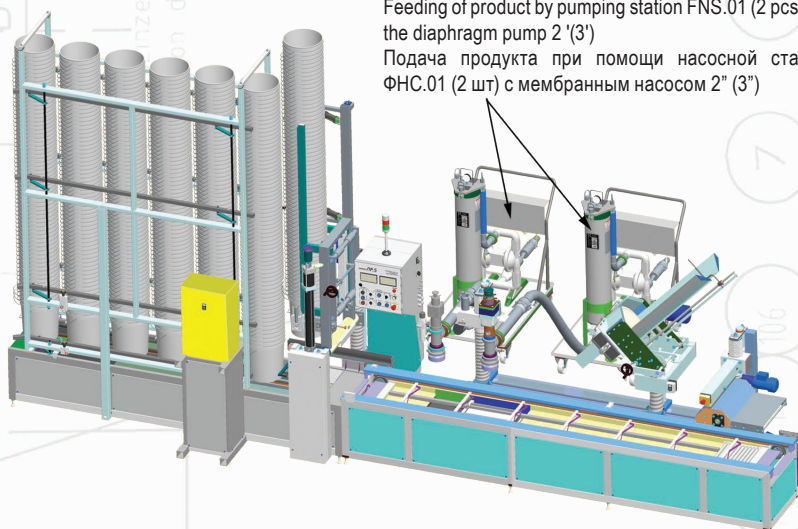

Feeding of product by pumping station FNS.01 (2 pcs) with the diaphragm pump 2 '(3')
Подача продукта при помощи насосной станции ФНС.01 (2 шт) с мембранным насосом 2" (3")

*Depends on product viscosity and feeding method.
**Operation proceeds from 4 bar air pressure. Overall dimensions, mm, LxVxH: 3700x1500x2250. System can be completely explosion-proof executed.

*Зависит от вязкости продукта и способа подачи его на фасовку. ** Работоспособность сохраняется при давлении до 4 бар. Габаритные размеры, мм, LxVxH: 3700x1500x2250. Возможно изготовление во взрывопожаробезопасном исполнении.

combining by the time and weight / комбинированное по времени и весу

INTENDED USAGE

High speed system LR.7 is used for volumetric dosing of acrylic water-based foaming polishes and colored impregnations into plastic buckets from 1L to 3L.

FEATURES

- Feeding transporter for empty tare;
- Main transporter prevents filled product spilling;
- Dosing unit consist of three dosers. One doser gives maximum dose of 1 L;
- Volume filling of each doser is adjusted and controlled at control panel;
- Stacker with automatic lids putting device;
- Automatic corking by horizontal rotated rollers.

НАЗНАЧЕНИЕ

Высокоскоростная Линия ЛР.7 предназначена для объемного дозирования акриловых водных пенящихся лаков и цветных пропиток в пластиковые ведра объемом от 1 л до 3 л.

ОБЩИЕ ХАРАКТИРИСТИКИ

- Подводящий транспортер для пустой тары;
- Основной транспортер, предотвращающий расплескивание фасуемого продукта;
- Дозировочная станция состоит из трёх дозаторов. Один дозатор выдает максимальную дозу 1 л;
- Объем дозы каждого дозатора контролируется на общем пульте управления;
- Станция укладки крышек;
- Автоматическая закатка при помощи горизонтальных вращающихся роликов.



Volume dosage, L Объем дозы, л	Dosing error, % (not more) Погрешность, %	Productivity*, tare per hour Производительность*, тара/час		Air consumption, m³/h Расход воздуха, м³ /час при давлении 6 бар	Air pressure, bar Давление воздуха, бар**	Power supply, V/Hz/kW Электропитание В/Гц/кВт
		V=1.0L V=1.0л	V=2.5L V=2.5л			
1.0-3.0	< ±0,5	2200	2000	<30	6	380/50/1.0

*Depends on product characteristics and feeding method. Overall dimensions, mm, LxBxH: 2500x2700x1700. Total weight no more 800kg.
* Зависит от вязкости продукта и способа подачи его на фасовку. ** Работоспособность сохраняется при давлении до 4 бар. Габаритные размеры, мм, LxBxH: 2500x2700x1700. Масса, кг, не более: 800

volumetric / по объему

DOSING BY ELECTROMAGNETIC FLOWMETERS
ДОЗИРОВАНИЕ ПРИ ПОМОЩИ ЭЛЕКТРОМАГНИТНЫХ РАСХОДОМЕТРОВ

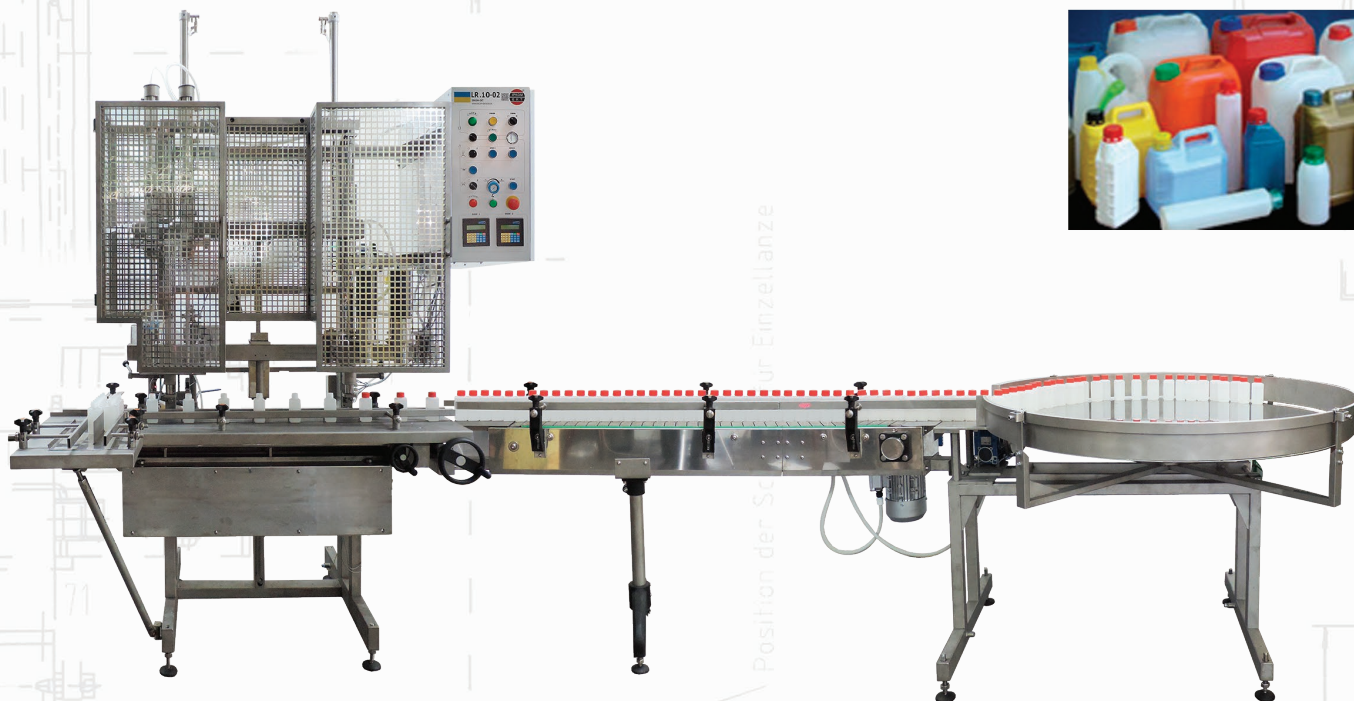

CONSISTENCY

- Filling unit with one (LR.10-01) or two (LR.10-02) dosing valves;
- Cap screwing unit with step by step tare moving device;
- Flatchain transporter 3 m length;
- Driven round accumulation table for filled tare.

The system can be additionally equipped with automatic stacking, orientation and caps putting device with cap screwing at one position.

СОСТАВ ЛИНИИ

- Дозировочно-наполнительный автомат состоит из фасовочного узла;
- узла завинчивания и пошагового механизма перемещения тары;
- пластинчатый транспортер длиной 3м;
- круглый накопительный стол с приводом для наполненной тары.

Линия может дополнительно комплектоваться автоматом ориентации и укладчиком крышек с узлом завинчивания на одной позиции.

Type Тип	Volume dosage, L Объем дозы, л	Dosing error, % (not more) Погрешность, %	Productivity*, (acrylic foaming primer) can per hour Производительность* тара/час			Air consumption, m³/h Расход воздуха, м³/час при давлении 6 бар	Air pressure, bar Давление воздуха, бар	Power supply, V/Hz/kW Электроснабжение В/Гц/кВт
			V=0.100L V=0.100л	V=1.0L V=1.0л	V=10L V=10л			
LR.10-01 ЛР.10-01	1-10	< ±0,5	-	1000	220	5-6	5-6	380/50/1.0
LR.10-02 ЛР.10-02	0.1-1	< ±0,5	1200	1000	-	5-6	5-6	380/50/1.0

*Depends on product characteristics and feeding method. Overall dimensions mm, LxBxH: 5900x1250x2320.

*Зависит от вязкости продукта и способа подачи его на фасовку. Габаритные размеры (LxBxH), мм: 5900x1250x2320

OPERATION CONDITIONS: Equipment can be completely explosion-proof executed for explosive environment operation.
Условия эксплуатации: в химической и лакокрасочной промышленности во взрывопожароопасных помещениях категории «А» по НПБ 105-2003 с взрывоопасными зонами класса «В-1а» по классификации «ПУЭ».



new / НОВИНКИ

Devices for corking of container of UT series, type UT.01, UT.02, UT.03, UT.04, UT.05
 Устройства укупоривания тары серии УТ типа УТ.01, УТ.02, УТ.03, УТ.04, УТ.05



Devices for corking **UT.01** and **UT.02** are used for screwing caps on glass and plastic tare.

Device for corking **UT.03** is used for corking metallic and plastic tare. Devices for corking **UT.04** and **UT.05** are used for corking metallic tare with crown lids.

Устройства укупоривания **УТ.01** и **УТ.02** предназначены для закручивания крышек стеклянной и полиэтиленовой тары.

Устройство укупоривания **УТ.03** предназначено для укупоривания металлической и полиэтиленовой тары.

Устройство укупоривания **УТ.04**, **УТ.05** предназначено для укупоривания металлической тары крышками типа «корона».

LID CORKING UNIT / УСТРОЙСТВО УКУПОРКИ МАСТИКОВЫХ ВЕДЕР

CONSISTENCY

- Frame is equipped by wheels what is allows easy moving by one person;
- The frame wheels can be blocked to avoid the unit moving during working;
- Belt conveyor length is 1200 mm;
- Lids corking device horizontal rollers block (the additional roller is installed with vertical moving to remove the excess air from under the lid which avoid the lid opening during the multi-piled storage or transportation).

TECHNICAL CHARACTERISTICS

- tare height from 120 to 400 mm;
- conveyor belt width is 400 mm;
- belt speed is 0,24 m/sec;
- power 380V/50Hz/0,37kW;
- air pressure is 5-6 bar.

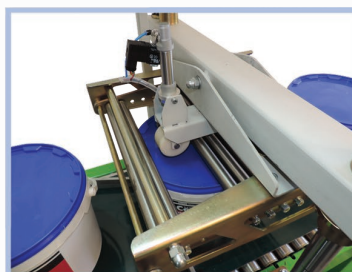

СОСТАВ УСТРОЙСТВА:

- Рама оснащена колесами, что позволяет легко перемещать станцию дозирования одному человеку;
- Колеса рамы имеют блокировку, чтобы избежать перемещения станции во время работы;
- Длина ленточного конвейера 1200 мм;
- Узел закатки оборудован блоком горизонтальных закатных роликов (установлен дополнительный ролик с вертикальной подачей для удаления избыточного воздуха из-под крышки, что предотвращает самовскрытие тары при многоярусном хранении и транспортировке).

ТЕХНИЧЕСКИЕ ХАРАКТИРИСТИКИ

- высота тары от 120 мм до 400 мм;
- ширина линии транспортера 400мм;
- скорость закатки 0,24м/с;
- электропитание 380В/50Гц/0,37кВт;
- давление воздуха 5-6бар.

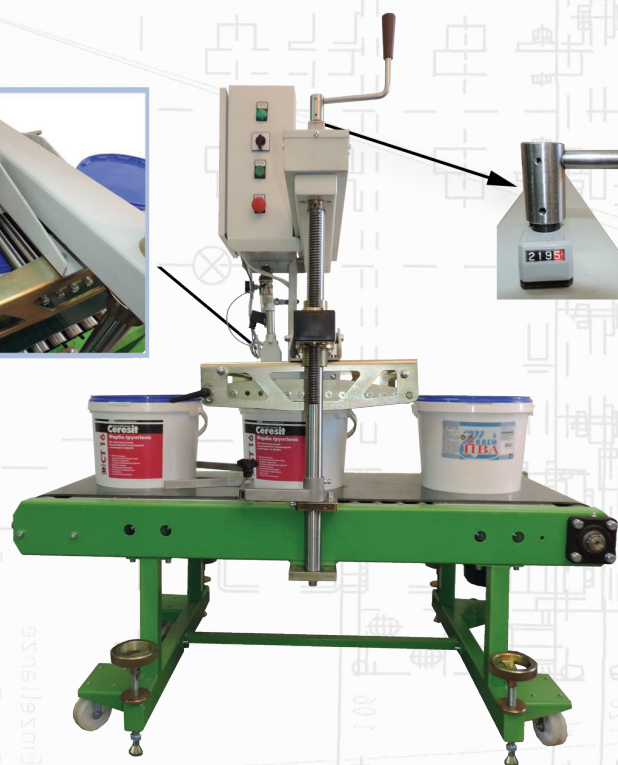

OPERATION CONDITIONS: Equipment can be completely explosion-proof executed for explosive environment operation.
Условия эксплуатации: в химической и лакокрасочной промышленности во взрывопожароопасных помещениях категории «А» по НПБ 105-2003 с взрывоопасными зонами класса «В-1а» по классификации «ПУЭ».



additional / укупорочное оборудование

Labeling machine, ETM type / Машина этикетировочная модели ЭТМ



Labeling machine, ETM type
Машина этикетировочная модели ЭТМ

INTENDED USAGE

Labeling device ETM is used for gluing labels on cylinder metallic cans. This device is completed with:

- Automatic cans feeder;
- Automatic labels feeder;
- Automatic gluing of labels;
- Convenient on other type of tare and labels adjusting;
- Usage of glues which dry at a normal temperature.

TECHNICAL CHARACTERISTICS

- Tare diameter from 100mm to 160mm;
- Tare height from 130mm to 175mm;
- Labels width from 130 to 190mm;
- Labels length from 300mm to 520mm;
- Productivity for can Ø103mm 3000±10 labels per hour;
- Power 380±38V; 50Hz; 0,74kW;
- Compressed air pressure from 0.4MPa to 0.6MPa;
- Compressed air consumption not more 3.0m³/h;
- Overall dimensions, mm, LxBxH 2500x1120x1600;
- Weight not more 400kg.

НАЗНАЧЕНИЕ

Этикетировочная машина модели ЭТМ предназначена для нанесения круговых этикеток на круглые жестяные банки по ГОСТ 61-81 и включает в себя:

- автоматическую подачу банок;
- автоматическую подачу этикеток;
- автоматическое наклеивание этикеток;
- удобное налаживание на другой тип тары и этикетки;
- использование клеев, высыхающих при нормальной температуре.

ТЕХНИЧЕСКИЕ ХАРАКТИРИСТИКИ

- диаметр тары от 100 мм до 160 мм;
- высота тары от 130 мм до 175 мм;
- ширина этикетки от 130 мм до 190 мм;
- длина этикетки от 300 мм до 520 мм;
- производительность для банок Ø103 мм 3000±10 этикеток в час;
- электропитание 3-х фазным переменным током 380±38 В, 50 Гц;
- установленная мощность 0,74 кВт;
- давление сжатого воздуха от 0,4 МПа до 0,6 МПа;
- расход сжатого воздуха не более 3,0 м³/час;
- габаритные размеры (LxBxH), мм: 2500x1120x1600;
- вес не более 400 кг.

OPERATION CONDITIONS: Equipment can be completely explosion-proof executed for explosive environment operation.
Условия эксплуатации: в химической и лакокрасочной промышленности во взрывопожароопасных помещениях категории «А» по НПБ 105-2003 с взрывоопасными зонами класса «В-1а» по классификации «ПУЭ».



UNE Series / Серии УНЭ

UNE.0100-00
УНЭ.0100-00

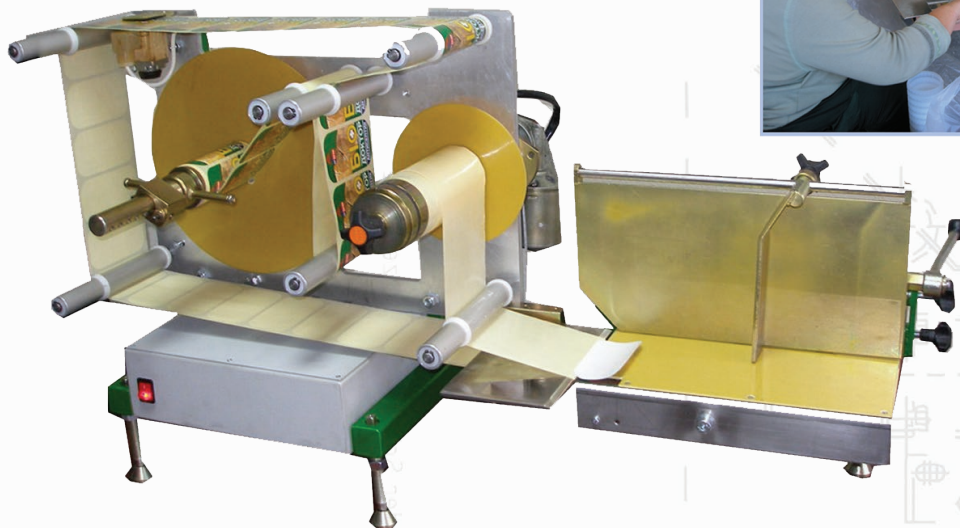

Machine is used for automatic separation self-adhesive labels from substrate and its delivery on special table for fast and precise gluing on different tare (cans, buckets etc.) as well as on different things or packages.

Устройство предназначено для автоматического отделения самоклеящихся этикеток от основы и подачи их на специальный стол, для быстрого и точного наклеивания на различную тару (ведра, канистры и др.), а также на различные предметы и упаковки.

UNE.0100-01
УНЭ.0100-01

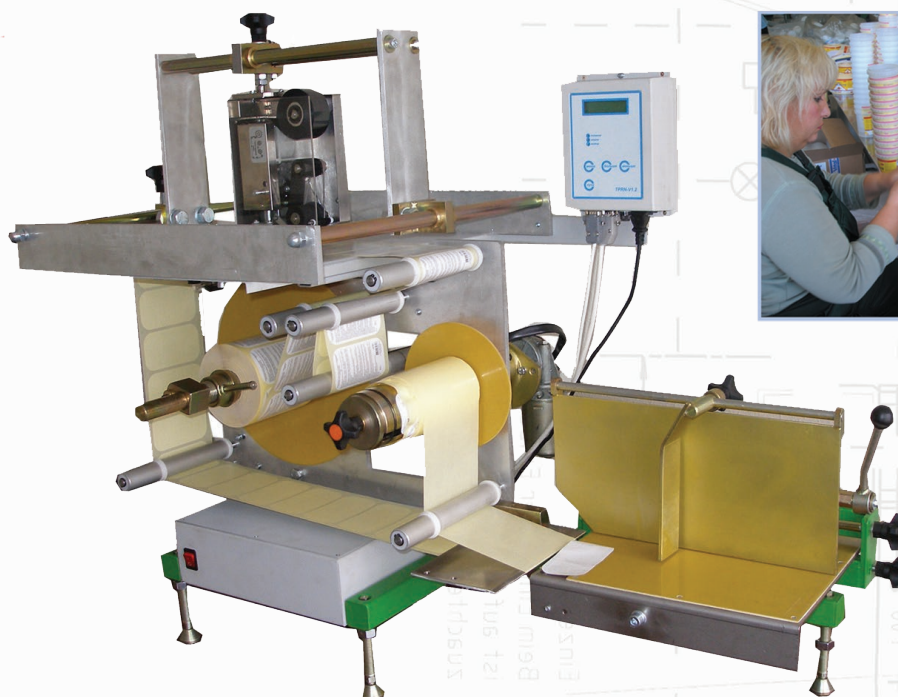

This modification is additionally supplied with thermal printing device which allows automatically print digital or literal information on labels. Information is printed on label at specified place by hot stamping. Printing three-rows matrix has the changeable symbols 14x30 mm size.

Устройство снабжено термопечатающим устройством, позволяющим автоматически наносить цифровую и буквенную информацию на самоклеющуюся этикетку. Информация наносится на этикетку в заданном месте, методом горячего тиснения. Матрица со сменными символами, трехстрочечная, размером 14x30 мм.

labeling / этикетировочное оборудование

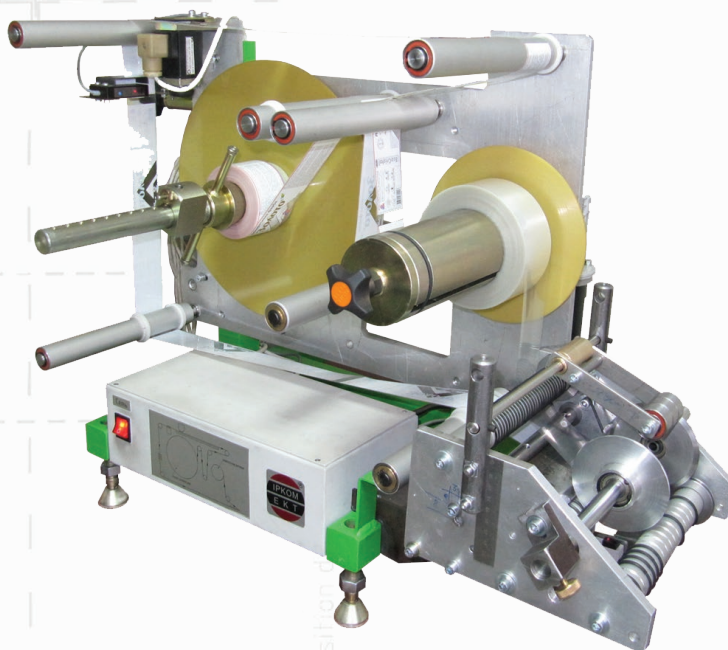

UNE.0200-00
УНЭ.0200-00

Machine is used for automatic separation self-adhesive labels from substrate and its precise gluing on side surface of different cylinder tare (tin, plastic or glass cans, vials etc.). Tare is put and removed manually.

Устройство предназначено для автоматического отделения самоклеющихся этикеток от основы и последующим наклеиванием в круговую на боковую поверхность цилиндрических предметов и тары (жестяные и полиэтиленовые банки, флаконы). Предметы устанавливаются и снимаются вручную.

Technical characteristics of UNE.0100 and UNE.0200

- Length of labels is from 50mm to 250mm;
- Width of labels (with substrate) is from 40mm to 180mm;
- Outside diameter of roll is not more 290mm;
- Inside diameter of roll's sleeve from 40mm to 70mm;
- Productivity is from 10m to 20m per minute;
- Power supply 220V, 50Hz.

ТЕХНИЧЕСКИЕ ХАРАКТЕРИСТИКИ УНЭ.0100 и УНЭ.0200

- Длина этикетки от 50 мм до 250 мм;
- Ширина этикетки (с подложкой) от 40 мм до 180 мм;
- Наружный диаметр рулона не более 290 мм;
- Внутренний диаметр втулки рулона от 40 мм до 70 мм;
- Производительность от 10 м до 22 м в минуту;
- Электропитание 220 В, 50 Гц, 200 Вт.

Additional characteristics of UNE.0200

- Cylinder tare sizes (D – outside diameter, H – tare height):
- Standard size No.1 D=44 mm, H=112 mm;
- Standard size No.2 D=75-100 mm, H=50-100 mm;
- Standard size No.3 D=100-160 mm, H=140-175 mm;
- Label width – 25-170 mm;
- Productivity – 500-900 pics/hour

ДОПОЛНИТЕЛЬНЫЕ ХАРАКТЕРИСТИКИ УНЭ.0200

- Размеры цилиндрической тары (Dн – наружный диаметр, Hн – высота цилиндрической поверхности):
- Типоразмер №1 Dн – 44мм, Hн - 112мм;
- Типоразмер №2 Dн – 75÷100мм, Hн – 50÷100мм;
- Типоразмер №3 Dн – 100÷160мм, Hн – 140÷175мм;
- Ширина этикетки – 25÷170мм
- Производительность – 500÷900тара/час

FNS series / Серии ФНС

INTENDED USAGE

It is used for liquid and low-viscous products pumping and filtration. Double membranous pump is used for repumping of products. FNS can be used to work with gravimetric or volumetric filling machines as the product feeding unit.

НАЗНАЧЕНИЕ

Перекачивание и фильтрация жидких и маловязких продуктов. Для перекачивания используются пневмоприводный двухмембранный насос. ФНС могут использоваться для работы с весовым и объемным фасовочным оборудованием как узел подачи продукта на фасовку.

FNS.01
ФНС.01



FNS.01-01
ФНС.01-01



FNS.01-02
ФНС.01-02



FNS.02
ФНС.02



TECHNICAL CHARACTERISTICS

- Pressure, not more 7 bar;
- Size of hard fragments pumping, not more 5mm;
- Delivery of product 1"(DN25), 2" (DN50), 3"(DN80).

ТЕХНИЧЕСКИЕ ХАРАКТЕРИСТИКИ

- Рабочее давление не более 7 бар;
- Размер перекачиваемых твёрдых частиц не более 5 мм;
- Подвод продукта 1" (Ду 25), 2" (Ду 50), 3" (Ду 80).

Type of pump Тип насоса	Pump 1" Насос 1"	Pump 2" Насос 2"	Pump 3" Насос 3"
Air consumption, m3/h Расход воздуха, м3/час	68	170	238
Max productivity (water), L/h Максимальная производительность (по воде), л/мин	170	567	889

OPERATION CONDITIONS: Equipment can be completely explosion-proof executed for explosive environment operation.
Условия эксплуатации: в химической и лакокрасочной промышленности во взрывопожароопасных помещениях категории «А» по НПБ 105-2003 с взрывоопасными зонами класса «В-1а» по классификации «ПУЭ».



CONSISTENCY

Balloon BMF.1.2.304.045

- Filter bag – 1 unit;
- Size of filter bag №2 Ø180mm, L=810mm;
- Filter surface – 0.45m²;
- Volume of filter element – 17.3dm³;
- Pressure, not more 10 bar;
- Temperature of filtered product, not more +95°C;
- Connection in/out (inner) G 2”/2”;
- Material of balloon, basket and clamp – steel (steel AISI 304(08X18H10); 316; 321(12X18H10T); steel22; steel3; etc);
- Volume of balloon 31 dm³;
- Overall dimensions, mm, (HxLxB) 1360x400x400;
- Weight 25kg.

* Connection can be made at different forms (by order of Client).

** Weight depends on the design and material of connecting elements.

КОМПЛЕКТАЦИЯ

Баллон модель БМФ.1.2.304.045

- 1 мешочный фильтрующий элемент;
- Размер мешочного фильтра №2 Ø180мм, L=810 мм;
- Фильтрующая поверхность площадью 0,45 м²;
- Фильтрующий элемент объемом 17,3 дм³;
- Рабочее давление не более 10 бар;
- Температура фильтруемого продукта не более +95 оС;
- Присоединение* вход/выход (внутреннее) G 2”/2”;
- Баллон объемом 31 дм³;
- Материал баллона, корзины и прижима по желанию заказчика (сталь AISI 304 (08X18H10); 316; 321(12X18H10T));
- Габаритные размеры, мм, (HxLxB) 1360x400x400;
- Масса** 25 кг.

* Присоединение может быть изготовлено различной формы по желанию заказчика.

** Масса зависит от конструкции и материала соединительных элементов.



USAGE

- Chemical industry;
- Paint and varnish industry;
- Food Industry;
- Pharmaceutical and cosmetic industries;
- Cleaning and preparation of water (liquids).

ПРИМЕНЕНИЕ

- Химическая промышленность;
- Лакокрасочная промышленность;
- Пищевая промышленность;
- Фармацевтическая и косметологическая промышленность;
- Очистка и подготовка воды (жидкостей).

FOR PRODUCING, DOSING AND PACKING SOME PRODUCTS OF HIGH VISCOSITY (COATING, PASTE, SEALANT, PIGMENT PASTES, ETC.)

ТЕХНОЛОГИЧЕСКИЙ КОМПЛЕКС ПО ИЗГОТОВЛЕНИЮ, ФАСОВКЕ И ДОЗИРОВАНИЮ ОСОБОВЯЗКИХ ПРОДУКТОВ (ВПАТЛЕВКИ, МАСТИКИ, ГЕРМЕТИКИ, ПИГМЕНТНЫЕ ПАСТЫ И ПРОЧИЕ).

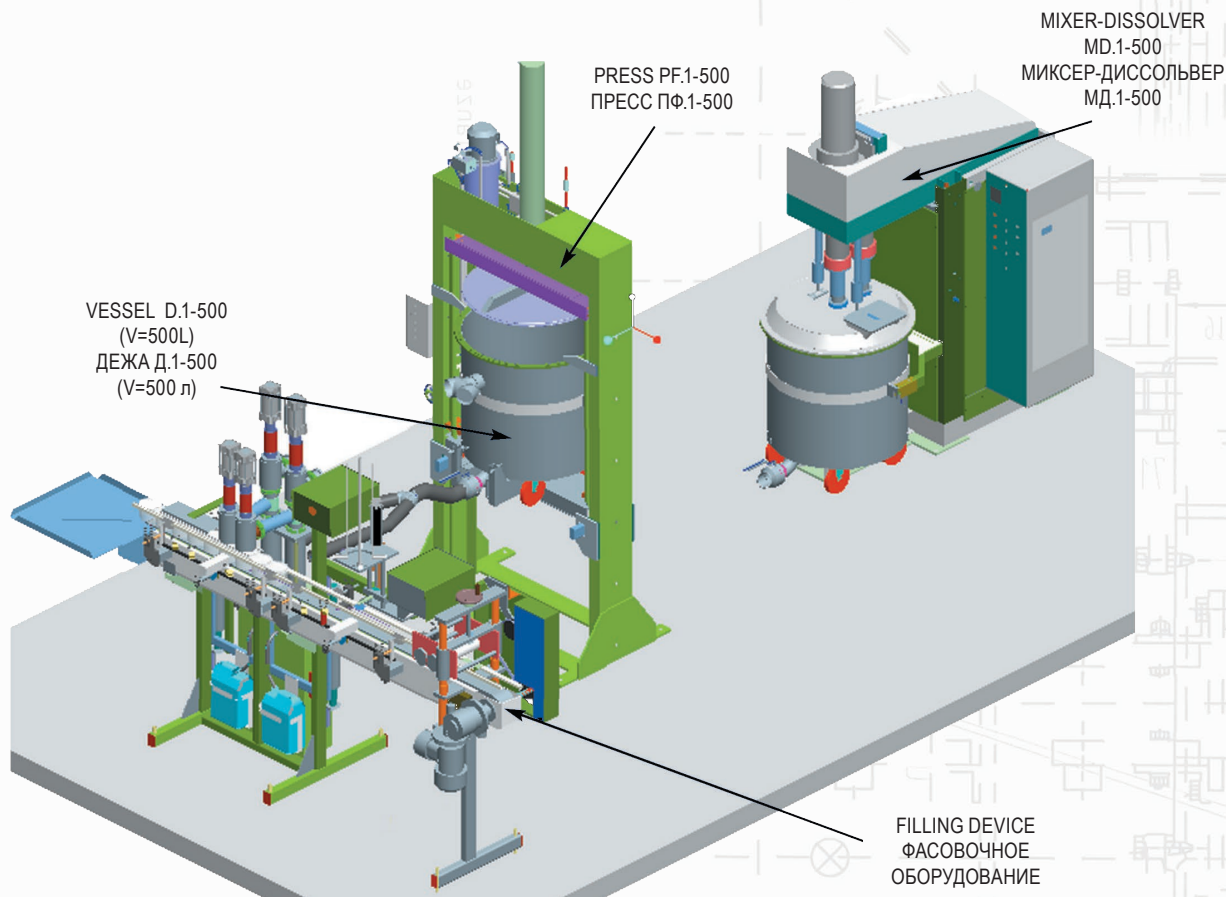

FEATURES

- Mixer-dissolver MD.1-500;
- Press PF.1-500;
- Vessel D.1-500 (V=500L);
- Equipment for filling.

КОМПЛЕКТАЦИЯ:

- Миксер-диссольтвер МД.1-500;
- Пресс ПФ.1-500;
- Дежа Д.1-500 V=500л, øвн=898мм, Нвн=811, продвод родувної Ду 80.
- Оборудование для фасовки

EQUIPMENT FOR FILLING IN COMPLEX / ОБОРУДОВАНИЕ ДЛЯ ФАСОВКИ ПРИМЕНЯЕМОЕ В СОСТАВЕ КОМПЛЕКСА



Volumetric filling

- Automatic system LR.2;
- Semiautomatic machines PRK series, type PRK.08, PRK.50, etc.

Объёмное фасование:

- Автоматическая линия ЛР.2;
- Полуавтоматы ПРК.08, ПРК.50 и другие.



Gravimetric filling

- Semiautomatic machines PRK series, type PRK.02, PRK.021, PRK.022, etc.

Фасование по весу:

- Полуавтоматы ПРК.02, ПРК.021, ПРК.022 и другие.

TO WORK IN TECHNOLOGICAL COMPLEX
 ДЛЯ РАБОТЫ В СОСТАВЕ ТЕХНОЛОГИЧЕСКОГО КОМПЛЕКСА

volumetric dosing / объемное дозирование

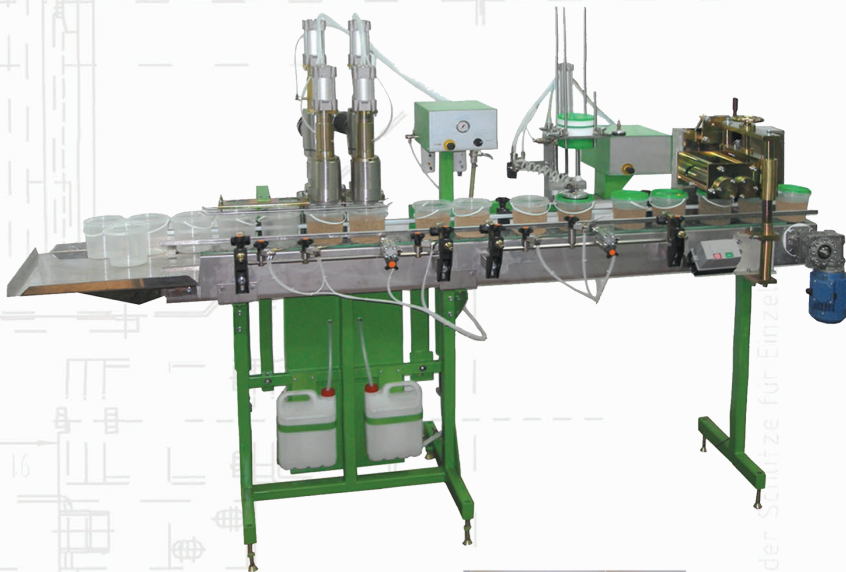

Automatic system LR.2 (two dozers)

Productivity of putty filling into plastic buckets*.

- V=0,280L(~0,35kg) – 3000 pics/h(~1050kg/h);
- V=0,500L(~0,70kg) – 2400 pics/h(~1680kg/h);
- V=1,000L(~1,50kg) – 2160 pics/h(~3240kg/h);

*Depends on product characteristics and feeding method.

Автоматическая линия ЛР.2 (два дозатора)

Производительность при фасовке шпатлевок в пластиковые ведра*:

- V=0,280 л (~0,35 кг) – 3000 шт/час (~1050 кг/час)
- V=0,500 л (~0,70 кг) – 2400 шт/час (~1680 кг/час)
- V=1,000 л (~1,50 кг) – 2160 шт/час (~3240 кг/час)

*Зависит от вязкости продукта и способа подачи его на фасовку.

Automatic mini-system ПРК.501-01

Productivity of putty/filling into metal cans

- V=0,250L-1400 pics/h
- V=0,700L-1200 pics/h
- V=1,000L-1000 pics/h



Автоматические Мини-Линии ПРК.501-01

Производительность при фасовке шпатлевок в цилиндрические металлические бочки

- V=0,250л-1400шт/час
- V=0,700л-1200шт/час
- V=1,000л-1000шт/час

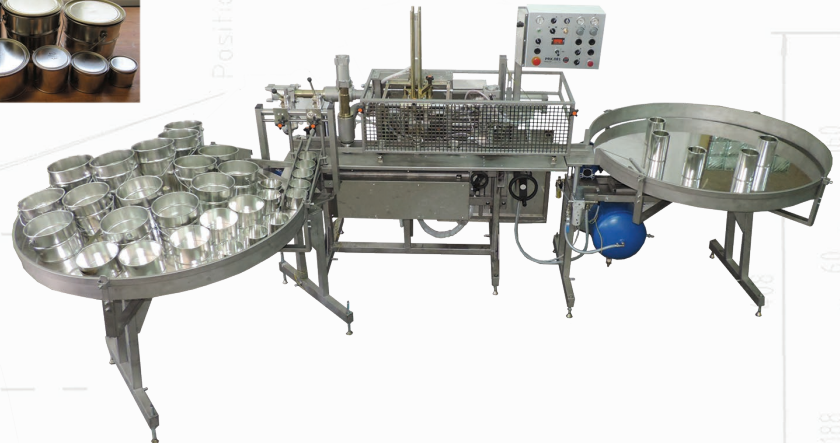

gravimetric dosing / весовое дозирование

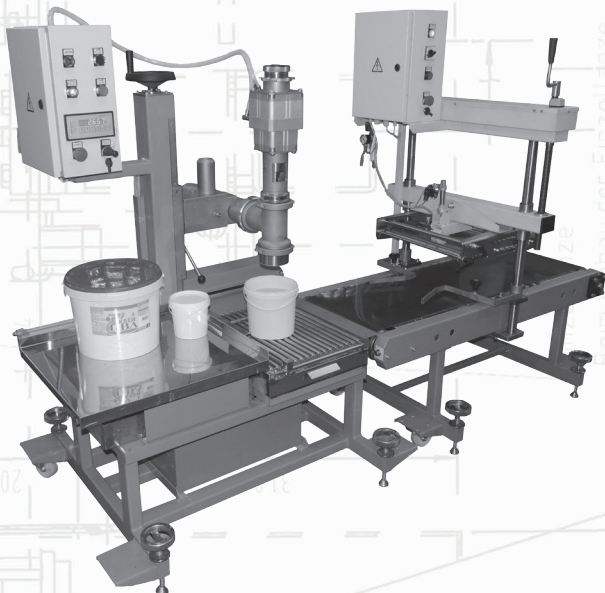

Semiautomatic machine PRK series, type PRK.022

Productivity of putty filling into plastic buckets is 3L(~4kg), 5L(~7.5kg), 10L(~14.5kg) from 2000kg to 6000kg per hour*

*It depends on product's viscosity as well as the feeding method.

Полуавтомат ПРК.022

Производительность при фасовке шпатлевок в пластиковые ведра* 3 л (~4 кг), 5 л (~7.5 кг), 10 л (~14.5 кг) составляет от 2000 кг до 6000 кг в час.

*Зависит от вязкости продукта и способа подачи его на фасовку.

MD series / Серии МД

INTENDED USAGE

Mixer-dissolver MD series, type MD.500 is used for mixing and dispersion to produce putties, sealants, glues, pigment pastes, mastics, etc. MD.500 has two mixers, low-speed frame and fast-speed milling.

НАЗНАЧЕНИЕ

Миксер-диссольтвер серии МД.500 предназначен для смешивания и диспергирования в производстве шпатлевок, штукатурок, герметиков и др. МД.500 снабжен двумя мешалками, тихоходной рамной и быстроходной зубчатой.



TECHNICAL CHARACTERISTICS

- Putty producing process with iron oxide pigments with viscosity from 1300000 to 1500000 mPa.s (by Brookfield spindle No.93 at 0,5 rpm) including the 600 kg loading takes from 20 to 30 minutes;
- Hydraulic drive for cover lifting
- Power 380V, 50Hz, 40kW
- Rollers rotating speed: low-speed mixer 40,6 rpm, fast-speed mixer 300-1500 rpm;
- Weight without vessel – 1370 kg
- Overall dimensions, mm, LxBxH(H*) 2400x1300x2815(3700)

*Height with lifted cover

Mixer-dissolver MD.500 can be completed with additional option – vacuuming while mixing.

ТЕХНИЧЕСКИЕ ХАРАКТИРИСТИКИ

- Процесс приготовления шпатлевок с железистыми пигментами, с вязкостью от 1300000 МПа до 1500000 МПа*сек (по Брукфильду шпиндель №93 при 0.5 об/мин), включая загрузку 600 кг занимает от 20 до 30 минут;
- Гидравлический привод подъема крышки;
- Электропитание 380 В, 50 Гц, установленная мощность 40 кВт;
- Частота вращения валов: тихоходной мешалки 40,6 об/мин, быстроходной мешалки 300-1500 об/мин;
- Масса без дежи 1370 кг;
- Габаритные размеры, мм, LxBxH (H*) 2400x1300x2815 (3700)

* Максимальная высота при поднятой крышке.

Миксер-диссольтвер МД.500 может комплектоваться дополнительной опцией - вакуумирования при замесе.

МАШИНА ДЛЯ ВЫДАВЛИВАНИЯ ЖИДКИХ ПАСТООБРАЗНЫХ ПРОДУКТОВ Серии ПФ, Пресс ПФ.500

INTENDED USAGE

Press PF.500 is used for feeding to filling high viscous, technical and chemical products from vessel D.1-500 such as putties, mastics, glues, sealants, etc.

Press PF.500 is used for complex work with semiautomatic devices PRK series, automatic lines LR series and other filling devices.

НАЗНАЧЕНИЕ

Пресс ПФ.500 предназначен для выдачи на фасовку высоковязких технических и химических продуктов из дежи Д.1-500, таких как шпатлевки, мастики, клея, герметики и другие.

Пресс ПФ.500 предназначен для совместной работы с полуавтоматами серии ПРК, автоматическими линиями серии ЛР и другим фасовочным оборудованием.



TECHNICAL CHARACTERISTICS

- Hydraulic drive;
- Power 2.5kW, 380V, 50Hz;
- Compressed air pressure from 0.4MPa to 0.6MPa;
- Compressed air consumption not more 200L/hour;
- Press force from 20kN to 200kN;
- Pressure of products on outlet of vessel from 0.03MPa to 0.3MPa;
- Volume of vessel D.1-500 nominal/operation 0.500/0.450m³;
- Productivity from 0.009m³/min to 0.300m³/min;
- Overall detentions, mm, LxBxH 1200x1800x3900;
- Weight without vessel 1350kg.

Control system: self-learning with microprocessor-based controller.

ТЕХНИЧЕСКИЕ ХАРАКТИРИСТИКИ

- Гидравлический привод;
- Электропитание 2,5 кВт, 380 В, 50 Гц;
- Давление сжатого воздуха от 0,4 МПа до 0,6 МПа;
- Расход сжатого воздуха не более 200 л/час;
- Усилие развиваемое прессом от 20 кН до 200 кН;
- Давление продукта на выходе из дежи от 0,03 МПа до 0,3 МПа;
- Производительность по выдаче продукта от 0,009 м³/мин до 0,300 м³/мин;
- Габаритные размеры пресса ПФ-500, мм (LxBxH) 1200x1800x3900;
- Масса без дежи 1350 кг;
- Система управления: самобучающаяся, на основе микропроцессорного контролера.
- Объем дежи Д.1-500 номинальный/рабочий 0,500/0,450 м³;
- Размеры дежи Д.1-500: Dвн = 898мм, Hвн=811мм;

